

КЫРГЫЗ РЕСПУБЛИКАСЫ  
ЖАЛАЛ-АБАД ОБЛАСТЫ  
НООКЕН РАЙОНУ  
МОМБЕКОВ АЙЫЛЫ  
№16-Ж.ТУРУСБЕКОВ АТЫНДАГЫ  
ЖАЛПЫ БИЛИМ БЕРҮҮЧҮ  
ОРТО МЕКТЕБИ  
721202,Ноокен району Коммунизмайылы  
М.Амадалиев көчөсү-40  
Эл.адрес.turusbekov-16 @ mail.ru  
ИНН 02509200310289



КЫРГЫЗСКАЯ РЕСПУБЛИКА  
ЖАЛАЛ-АБАДСКАЯ ОБЛАСТЬ  
НООКЕНСКИЙ РАЙОН  
СЕЛО МОМБЕКОВО  
им.Ж.ТУРУСБЕКОВА  
ОБЩЕОБРАЗОВАТЕЛЬНАЯ  
СРЕДНЯЯ ШКОЛА  
721202Ноокенский район с.Коммунизм  
ул.М.Амадалиева -40  
Эл.адрес. turusbekov-16 @ mail.ru  
ИНН 02509200310289

Момбеков айылы

“22” 04 2022-ж

### Токтомдон көчүрмө №4

Ноокен районундагы №16 Ж.Турусбеков атындагы жалпы билим берүүчү мектебинде

2022-жылдын 21-апрелиндеги кезексиз педкеңешме болуп өттү.

Катышканы-38

Катышпаганы -0

Күн тартибиндеги маселелер:

1.Билим берүү мекемелеринин аккредитациядан КРнын ББ Мыйзамынын 40-беренесине ылайык аккредитациялоонун програмалык жана институционалдык түрүн тандоо;

2.Өзүн-өзү баалоо жүргүзүү боюнча комиссиянын курамын түзүү жана бекитүү.

Угуду:

Биринчи маселе боюнча мектеп директору Абдыкулова Ж.А аккредитациялоо жөнүндө кыскача түшүнүк берди.Мектеп аккредитациялоонун 2түрү менен өтүүгө мүмкүнчүлүгү бар.

1.Программалык аккредитация –бул мектеп,мектеп катары балдарга берген билими талапка жооп береби же жокпу?

Анын 4 минималдык талабы бар.

1-талап

Билим берүү программасынын мазмуну жана окуу методикалык камсыздалышы;

2-талап

Компетенттүү окутууну ишке ашыруу жана окуучулардын жетишкендиктерин баалоо;

3-талап

Кадрдык саясаттын натыйжалуулугу;

4-талап

Материалдык –техникалык база;

Мына ушул талаптардын негизинде программалык аккредитациялоонун түрүн тандоону сунуштайм

Ал эми аккредитациялоонун институционалдык аккредитация-бул мектеп,мектеп катары бардык жактан талапка жооп береби жокпу? Анын да 4минималдык талабы бар.Алар төмөнкүлөр:

1-талап:Билим берүүнүн сапатын камсыздоо саясаты;

2-талап:Кадрдык саясаттын эффективдүүлүгү;

3-талап:Материалдык –техникалык база;

4-талап:Финансы ресурстарын башкаруу;

Жыйынтыктап айтканда аккредитациялоонун эки түрүн программалык жана институционалдык түрүн тандайбыз.

Биринчи маселе боюнча жарыш сөзгө мугалимдерден өз ойлорун,сунуш пикирлерин айтып Амадалиева Разы, Балтабаева Турсунай,Амадалиева Райкан,Максүтова Зульфия эжекелер чыгып сүйлөштү.

Экинчи маселе боюнча да кесиптик бирликтин төрайымы А.Мурзакулова да сөз сүйлөп, комиссиянын курамына мугалимдерден көрсөтүүнү сунуштоону айтты.

Жарыш сөзгө Саидова Сыргайым эжеке чыгып,комиссиянын төрайымына мектеп директору Абдыкулова Жанаргүлдү, ОББнын башчысы, төрайымдын орун басарлыгына Токтоназарова Таттыбубуну сунуштайм.

Амадалиева Райкан эжеке чыгып комиссиянын мүчөлөлөрүнө:Каипова Гулдананы,Мырзакаримова Назгүлдү,Максүтова Зульфияны көрсөттү.

Андан кийин Бегматова Зуура ,ата-энелерден ата-энелер комитетинин төрайымы Акматов

Махаматжан,ошондой эле коомчулуктан айыл башчы Абдыкадырова Батманы сунуш кылды.

Бардык сунуштар талкууланып,комиссиянын курамы жактырылып, 8 адамдан түзүлдү.

Жогоркуларды угуп жана талкуулап

#### **Т о к т о м кылат:**

1.Билим берүү уюму :программалык жана институционалдык аккредитациялоодон өткөлсүн.

2.Өзүн-өзү баалоо боюнча комиссия курамына төмөнкүлөр бекитилсин:

1.Абдыкулова Ж.А –мектептин директору,комиссиянын төрайымы.

2.Токтоназарова Т.Ж-окуу бөлүмүнүн башчысы,төрайымдын орун басары.

3.Каипова Г.А-тарбиялык иштер боюнча директордун орун басары,мүчөсү.

4.Мырзакаримова Н.Б-соц.педагог, мүчөсү.

5.Ташконбаева С.Б-УБ нын жетекчиси,мүчөсү.

6.Турдалиева К.К-информатика мугалими,катчы.

7.Абдыкадырова Б-айыл башчы,мүчөсү.

3.Токтомдун аткарылышын,көзөмөлдөө мектеп директору Ж.Абдыкуловага милдеттендирилсин.

Пед.кеңешменин төрайымы:

Катчы:

Абдыкулова Ж.А.

Маткеримова Э.

№16 Ж. Турусбеков атындагы жалпы билим берүүчү мектеби

мекемесинин

## УСТАВЫ

### 1. Жалпы жоболор.

1.1. №16Ж.Турусбеков атындагы жалпы билим беруучу мектеби мекемеси( мындан ары мекеме) Кыргыз Республикасынын ченемдик актыларына ылайык билим беруу мекемеси катары мындан ары Кыргыз Республикасынын мыйзамдарынын, ченемдик актыларына жана ушул Уставдын негизинде ишмердуулугун жургузот.

1.2. №16 Ж. Турусбеков атындагы жалпы билим беруучу мектеби мекемесинин иар бир жарандын милдеттуу жана акысыз баштапкы жана негизги билим алуусун, мамлекеттик билим берүү стандартынын талаптарынын чегинде жана айрым жарандарын жөндөмүнө, чыгармачылык мүмкүнчүлүгүнө жараша сапаттуу билим алуусун иш жүзүнө ашыруучу билим берүү мекемеси болуп эсептелинет.

1.3 Мекеме юридикалык жак катары гербдүү, мөөргө, штампка ээ болот.

1.4 Мекеменин Уставы Жалал-Абад областтык юстиция башкармасы тарабынан мамлекеттик каттоодон өткөндөн кийин Кыргыз Республикасынын мыйзамдарына, ченемдик актыларына ылайык юридикалык укукка ээ болот.

1.5 Мекеменин ары окуу тарбия процессин уюштурууда, ишмердүүлүктөрүн жүргүзүүдө жалпы билим берүүчү мекеме катары “ Билим берүү” жөнүндөгү Кыргыз Республикасынын мыйзамын жана областтык юстиция башкармасы тарабынан каттоодон өткөн ушул уставды жетекчиликке алат.

1.6 Мекеменин уюштуруучусу болуп “ Ноокен райондук билим беүү бөлүмү” мекемеси саналат каттоо номуру 119758-3303-М-е, идентификациалык номуру 02905199210059, ИУЖК коду 02169714, юридикалык дареги: Кыргыз Республикасы, Жалал-Абад обл, Ноокен р.ну, Масы а, Токтогул кочосу 4.

1.7 Мекеменин Мамлекеттик тилде толук аталышы: №16 Жусуп Турусбеков атындагы жалпы билим берүүчү мектеби мекемеси.

1.8. Расмий тилде Учреждение Общеобразовательная школа №16 имени Жусупа Турусбекова.

1.9 Уюштуруу формасы: Мекеме

1.10 Менчиги – Муниципалдык.

Юридикалык жактан жайгашкан дареги: Кыргыз Республикасы, Жалал-Абад облусу, Ноокен району, Коммунизм айылы.

#### 11. № 16 МЕКТЕБИНИН МАКСАТТАРЫ ЖАНА МИЛДЕТТЕРИ

Максаттары:

2.1 Мектеп - узгултуксуз билим беруунун звеносу болуп саналган жалпы орто билим берүүчү мектептин түрлөрүн бири. Мектептин негизги милдеттери окуутунун жекелетүү жана дифференциялоо принциптерин жүзөөгө ашыруу окуудагы башкалардан жөндөмдүү жана шыктуу балдарды, алардын тереңтедип окуусу үчүн сабактарды өз алдынча тандап алуу учурунда ар тараптан билим алышы максатында аныктоо, сабактардын ар түрдүү формаларын жана ар кандай багыттагы сабактан тышкаркы иштер аркылуу алардын окууга чыгармачылык мамилесин калыптандыруу болуп саналат.

2.2 Мектеп жашындагы жарандардын акыл эс, нравалык жактан өнүгүүсү сезимтал жана дене-түзүлүшүн чың болуусун камсыз кылуу.

2.3 Аң-сезимдүү жарандык позицияга болгон, демократиялык өзүн-өзү башкарууга катышуучу, турмушка эмгекке даяр жарандарды тарбиялоо.

2.4 Окуу –тарбия процессин мезгил талабына жараша уюштуруу, ар кыл окуучулардын билимге болгон кызыгуусун, чыгармачылык мамилесин калыптандыруу, окуучуларга кесиптик багыт берүү.

Милдеттери:

2.5 Билим берүү жөнүндөгү Кыргыз Республикасынын мыйзамына ылайык жалпыга милдеттүү акысыз баштапкы билим берүүнү турмушка ашыруу.

2.6 Жалпыга милдеттүү негизги билимди ишке ашыруу үчүн билим берүүнүн жеткиликтүүлүгүн камсыз кылуу жана окуучулардын кызуугуларын, жөндөмдүлүктөрүн өнүктүрүү үчүн максималдуу шарттарды түзүү.

### **3. ОКУУ-ТАРБИЯ ПРОЦЕССИН СТРУКТУРАСЫ ЖАНА УЮШТУРУЛУШУ.**

3.1 1.3 Мекеме мамлекеттик стандарттагы билим берүүнү турмушка ашыруу менен төмөндөгүдөй 3 баскычты камтыйт.

- I. Баскыч ( башталгыч билим)-1-4-класстар,
- II. Баскыч ( негизги билим)- 5-9-класстар,
- III. Баскыч (орто билим) - 10-11-класстар.

1-баскычта-окуучулар окуу ишмердүүлүгүн зарылдыктарын жана көндүмдөрүн алышып, окуй алууга, жазууга, саноого үйрөнүшүп, теориялык ой жүгүртүүнүн элементтерине, сүйлөөнүн жана жүрүм-турум маданиятына, жеке гигиенанын негиздерине ээ болушат.

- I. 2 Мекемеде окуу процесстери кыргыз жана орус тилдеринде жүргүзүлөт.
- 3.3 Мекемеде ( тереңдетилген предметтер, тандоо курстары) тереңдетип окулат.
- 3.4 Мектеп окуучуларын контингентин мектеп жайгашкан аймактагы жергиликтүү бийликтери менен биргеликте эсепке алынган мектеп жашындагы окуучулардын саны түзөт. 1-класска кабыл алуу, окуучулардын окуп болгон даярдыгы эске алуу менен 6-7 жаштан жүргүзүлөт.
- 3.5 Окуучулар 1-жана 2-баскычты бүткөндөн кийин, кийинки баскычка кирүү экзамендерин. Ал эми 3-баскычты бүткөндөн кийин педагогикалык кеңеште белгиленген сабактар боюнча бүтүрүү экзамендерин тапшырышат.
- 3.6 Мектеп окуучуларын толукталышы билим берүү жана илим министирлиги бекиткен ченемдик актыларына ылайык төмөндөгүдөй тартипте жүргүзүлөт:
  - 1-4-класстарда 30 окуучуга чейин;
  - 5-9-класстарда 30 окуучуга чейин;
  - 10-11-класстарда 25 окуучуга чейин;
- 3.7 Мекемеде 1-сентябрда башталат, 25-майда бүтөт. Окуу жылы ичиндеги каникулдардын мөөнөтү календардык 30 күндөн, 8 жумадан кем болбойт. Мөөнөттөрү төмөнкүдөй:
  - күзгү каникул -8күн (1-ноябрда башталат);
  - кышкы каникул 10 күн (21-декабрда );
  - жазгы каникул - 10 күн (22-марттан башталат);
- 3.8 Мекемеде окуу сабактары жүрүп жатканда окуучуларды айыл чарба жумушуна тартылууга уруксат берилбейт.
- 3.9 Мекемеде сабактардын узактыгы төмөнкүдөй: 1-класс үчүн 40 минут; 2-11-класстар үчүн 45 минут. Мектеп администрациясына өз алдынча сабактардын узактыгын өзгөртүүгө уруксат берилбейт.
- 3.10 Мекеме 9-класстын ийгиликтүү аякташкан окуучуларга толук эмес орто билими жөнүндөгү күбөлүк, 11-классты ийгиликтуу аякташкан бүтүрүүчүлөргө орто билими туралуу аттестат берилет.
- 3.11 Мекеме 9-11 класстарынын эң жакшы бааларга окуп аякташкан бүтүрүүчүлөргө Билим берүү жана илим министирлиги бекиткен атайын жобого ылайык билими тууралуу артыкчылык документтери жана грамоталары берилет.
- 3.12 Мекеме окуу процессин жүргүзүүдө билим берүү жана илим

Министирлиги бекиткен окуу планын түздөн түз жетекчиликке алат.  
Окуу планындагы Республикадагы компоненттеги сааттар

Мектепте милдеттүү түрдө аткаруулуга тийиш жана өзгөртүүгө жатпайт. Окуу планы райондук билим берүү бөлүмү тарабынан бекитилген.

3.13 Мектептин компенентине бөлүнгөн сааттарга акы төлөө Кыргыз Республикасынын өкмөтүнүн 1998-жылдын 30-сентябрындагы № 404 токтомунда көрсөтүлгөн ийримдерин уюштурууга лекцияларды окууга ажыратылган ставкалар боюнча жүргүзүлөт.

3.14 Мекеменин окуу планында көрсөтүлгөн предметтеринин мазмундары мамлекеттик билим берүү стандарты тарабынан белгиленген. Алар негизги жана орто билим программаларынын мазмунунун милдеттүү минимунун , окуп жаткандардын окуу жуктөмүнүн максималдуу көлөмүн, бүтүрүүчүнүн даярдоонун деңгээлине карата талаптарды, окуп жаткандардын белгилүү бир билим берүү программаларын өздөштүргөнүн ырастаган документтердин формаларын аныктайт.

**Стандарттагы окуу программалары жалпы билим берүүчү мектеп милдеттүү болуп эсептелет.**

**3.15** Мекеме Кыргыз Республикасынын билим берүү жана илим министирлигинин “ Жалпы билим берүүчү мектептерди мамлекетти, аттестациядан өткөрүү” жөнүндөгү атайын бекитилген жобосуна ылайык 5жалпы бир аттестациядан өткөрүлөт. Аттестациялоо Кыргыз Республикасынын Билим берүү жана илим министирлигинин алдындагы билим берүү мекемелерин лицензиялоо жана аттестациялоо боюнча мамлекеттик инспекциясы жана шаардык билим берүү башкармалыгы тарабынан жүргүзүлөт.

Мекеменин билим берүү жана илим министилиги бекиткен. “ Мектептерде окуучуларга экстерант формасында билим берүү” жөнүндөгү жобосунун негизинде экстерант түрүндө билим берилет. Экстерант формасында билим берүү окуучулардын жана алардын ата-энелерин каалоолору аркылуу гана жүргүзүлөт.

### **3.Мектептеги окуу процессине катышуучулар.**

Мекеме окуу-тарбиялоо процессине түздөн түз катышуучуларды бөлүп мектептин окуучулары, алардын ата-энелери жана аларды окуткан мугалимдер болуп саналат.

#### **Окуучулардын милдеттери:**

-Кыргыз Республикасынын Конституциясынын мамлекеттик символдору билүүгө урматтоого:

- Окуучулардын абийир кодексин милдеттүү түрдө аткаруу менен Уставда көрсөтүлгөн окуучулар үчүн бирдиктүү талаптарды аткарууга жана урматтоого:

- Сабактарды калтырбоого жана кечикпөөгө:

-Мектептин кадыр-баркын көтөрүү максатында бардык коомдук иштерде активдүү катышууга:

- Коомдук жерлерде, мектепте өзүн маданияттуу алып жүрүүгө:

-өзүнүн ден –соолугу жөнүндө камкордук көрүүгө жана мектептин тазалыгын сактоого:

-Мектептин мугалимдеринин айтканын аткарууга жана аларды урматтоого:

-Мектеп формасын ( ак көйнөк, кара шым. Балдар үчүн ак көйнөк кара юбка кыздар үчүн) сактоого:

-Диний экстремисттик агымдарга катышпоого:

Мектеп жашындагы окуучулар мечиттерге, намаз жумаларга, даабаттарга катышпоого:

-Окуучулар мектепте баш кийимсиз жүрүүгө милдеттүү.

#### **-Окуучулардын укуктары:**

**-Мектептин** бардык баскычтарына ( 1,2,3) акысыз билим алууга:

Окуутунун түрдүү формаларында пайдаланууга( күндүзгү, экстернат): өздөштүрүүнүн каалоолору жана ата-энелеринин макулдугун негизинде кошумча билим берүү (акы төлөнүүчү) кызматтарынан пайдаланууга:

-Мектептин китеп канасынан окуу жана көркөм адабияттарды алып пайдаланууга:

-Класстагы окуучулардын башкаруу органдарын шайланууга жана аларды шайлоого:

-Окуу-тарбия иштерин жакшыртуу боюнча сунуш-пикирлерин айтууга:

- Класстан тышкаркы иштерге активдүү катышууга, каалоосу боюнча мектептин айланасын жашылдандырууга:

-Өзүнүн же ата-энелеринин каалоосу боюнча башка мектепке окуу үчүн которууга.

#### **Мугалимдердин милдеттери:**

- Кыргыз Республикасынын Конституциясын мамлекеттик символдорун урматтоого жана билүүгө:
- Мекеменин Уставынын талаптарын аткарууга жана урматтоого:
- -Окуучулардын мамлекеттик билим берүү программаларын өздөштүрүүсүн камсыз кылууга:
- Окуп жаткандардын өз алдынча болуусун аяр мамиле жсоо өнүктүрүүгө, жүрүм-турумун көзөмөлдөөгө:
- Өзүнүн кесиптик деңгээлин дайыма өркүндөтүүгө жана квалификациясынын кеминде 5жылда жогорулатууга:
- Окуп жаткандарга карата күч жана моралдык зомбулук көрсөтүү усулдарын колдонбоого:
- Өзүнө бекитилген класстагы мугалимдер, ата-энелер менен тыгыз байланышта болууга, окуучулардын терң билим алуусун, эмгекти сүйүүгө, маданияттуу жүрүм-турумга ээ болуусуна өз салымын кошууга.
- Өз балдарын окуу куралдар менен камсыз кылууга.

#### **Ата энелердин укуктары:**

1.Окуутунун формасын турун тандап алууга:

2. Мамлекеттик билим берүү стандартынын алкагында окуп жаткандарды билим алууга, укугун сактоону талап кылууга:
3. Ата-энелердин класстык жана мектептик чогулуштарында, педагогикалык кеңешмелерди окуу-тарбия иштеринин жакшыртуу багыттарында жекече сунуштарды, пикирлерди айтууга:
4. Мектептин материалдык жана моралдык жактан коргоо максатында демөөрчүлүк жардамдарды берүүгө жана максаттуу жардамдарды уюштурууга.

### **3 МЕКТЕП БАШКАРУУСУ**

5.1 Мектепти башкаруу Кыргыз Республикасынын “ Билим берүү жөнүндөгү” мыйзамынын, жана ушул Уставдын негизинде жүргүзүлөт.

5.2 Мекеме окуу-тарбия иштерин жүргүзүүдө билим берүү бөлүмүнүн, шаардык билим берүү башкармасынын, Билим берүү жана илим министирлигинин буйруктарын, көрсөтмөлөрүн милдеттүү түрдө аткарат жана жетекчиликке алат.

5.3 Мекеменин директору мектепке түздөн-түз жетекчилик кылуу менен бирге төмөнкүлөргө укуктуу:

-Окуу-тарбия иштерин пландаштырат, уюштурат жана алардын аткарылышын көзөмөлдөйт:

-Эмгек кодексинин негизинде мугалимдерди жана тейлөөчү кызматкерлерди жумушка алат жана бошотот:

-Билим берүү башкармасынын орун басарларын жана материалдык-чарба иштери боюнча жоопкерчиликтүү башчысын сунуштайт, алардын функционалдык милдеттерин аныктайт, иштерин көзөмөлдөйт:

- Жалпы мугалимдер жана окуучулар үчүн буйруктарды чыгарат көрсөтмөлөрдү берет:

-Педагогикалык кеңешменин ишин жетектейт, методикалык бирикмелердин жетекчилердин, педагогикалык Кеңешменин катчысын дайындайт:

-Мугалимдерге окуу жүктөмдөрүн баштапкы профсоюз комитети менен кулдашып бөлүштүрөт:

-Мектептин окуу-тарбия иштерин жакшыртуу жана материалдык техникалык базасын чыңдоо максатында жана көйгөйлүү маселелерди чечүү үчүн тийиштүү инстацияларга кайрылат.

5.4 Мекеменин директору өзүнүн кызматтык милдетинин аткарылышы боюнча отчеттун жалпы педагогдордун катышуусу менен баштапкы профсоюз уюмунун өндүрүштүк чогулушун 2жолу берет.

5.5 Мекеменин директору ата-энелердин, коомчулуктун, жана өзүнөн жогорку турган жетекчи органдардын алдында Уставдын талаптарынын жана кызматтык милдеттеринин аткарылышы боюнча жекече жооп берет.

5.6. Юридикалык жактан өзүн-өзү башкаруучу жогорку органы конференция болуп саналат. Ал жылына бир жолудан кем эмес өткөрүлөт.

5.7. Конференцияга делегаттар, мектептин кызматкерлеринин жааматтарынын окуучулардын, ата-энелердин коомдук уюмдарынын чогулуштары менен айланат. Кеңеш жалпы билим берүүчү орто мектептин окуу-тарбия иштерин жакшыртуусу структурасын жана негиздерин аныктоо багыттарында иш жүргүзүлөт.

### **6 МЕКТЕПТИН МҮЛКҮ ӨНДҮРҮШТҮК ЖАНА ЧАРБАЛЫК ИШТЕРИ.**

6.1 Мектептин мүлктөрү жана окутуунун техникалык каражаттары мектептин менчиги болуп эсептелет. Аларды сактоо, ремонт иштерин мекеменин жоопкерчилик мектепке жүктөлөт.

6.2 Мекеменин окуу планы толук түрдүү Мамлекет тарабынан каржыланат жана мугалимдердин айлык акылары окуучулардын ар бирине класс комплексине жана тобуна эсептелген типтүү ченемдердин негизинде, ар бир окуучуга иш жүзүнө жумшалуучу чыгымдарды ыраттуу көбөйтүү аркылуу зүзөөгө ашырылат.

6.3 Мекеме Ноокен райондук билим берүү бөлүмү мекемеси менен жумшалган жекече шарттык расписаниеге ээ. Мектепке ар бир класска мугалимдерди, клубтарды, студияларды, бирикмелерди уюштуруу жана айрым акцияларды окууту үчүн кошумча ставкалар бөлүнөт.

### **Республикалык жана жергиликтүү бюджет;**

Уюштуруучунун, жеке юридикалык жактардан, чет мамлекеттердин жана башка жарандардын каражаттары жана ыктыярдуу соопчулук, максатуу төгүмдөрүнүн каражаттары;

Чарбалык-өндүрүштүк жана соода түйүндөрүн ачуу, өздүк чарба түзүү, юридикалык укукка ээ болгон чакан иш кана түзүү;

Акы төлөөчү кошумча билим берүү кызматтарын уюштуруу;

Билим берүү колдоочу фондорду түзүү;

Кыргыз Республикасынын мыйзамдарынын талаптарына карама-каршы келбеген жана башка булактары.

## **7. №2 МЕКТЕБИНИН ИШМЕРДҮҮЛҮГҮН КАЙРА УЮШТУРУУ ЖАНА ЖОЮУ.**

7.1 Мектептин ишмердүүлүгү Кыргыз Республикасынын мыйзамдарында белгиленген тартипте кайра уюшулат же жоюлат.

7.2 Мектепти кайра уюштуруу же жоюу иштери окуу жылынын аягында жүзөөгө ашырылат. Мындай учурда уюштуруучу тарабынан окуучуларды ата-энесинин макулдугу боюнча башка мектептерге жайгаштыруу жоопкерчилигин өзүнө алат, жана Ноокен райондук билим берүү бөлүмү мекемесинин чечими менен жүзөөгө ашырылат. Мектеп билим берүү ишмердүүлүгү токтотулган мезгилде материалдык техникалык базасы мүлкүн өткөрүп берүү актыларынын негизинде уюштуруучунун чечими боюнча башка мекемелерге өткөрүлүп берилет.

**Директор:**

**Абдыкулова Жанаргул Абдираимовна**



КЫРГЫЗ РЕСПУБЛИКАСЫНЫН  
ВИЛИМ БЕРҮҮ ЖАНА ИЛИМ МИНИСТРЛИГИ  
**СЕРТИФИКАТ**

№ СС190002874

БУЛ СЕРТИФИКАТ

*№16 Жусуп Шүфүсбеков атындагы жалпы билим берүүчү мектеби мекениси*

ТИРКЕМЕДЕ КӨРСӨТҮЛГӨН ПРОГРАММА (ПРОГРАММАЛАР)  
ВОЮНЧА АККРЕДИТАЦИЯДАН ӨТКӨНДҮГҮН ТАСТЫКТАЙТ.

Юридикалык дарегі: Кыргыз Республикасы, Жалал-Абад обл., Ноокат ф/му,  
Коммунизм а.

Жайгашкан жери: Кыргыз Республикасы, Жалал-Абад обл., Ноокат ф/му,  
Коммунизм а.

Салык төлөөчүнүн идентификациялык номери: 02509200310289

Сертификаттын мөөнөтү: 05.07.2023-ж.

Негизи: Кыргыз Республикасынын Билим берүү жана илим министрлигинин  
2018-жылдын 5-июлун, №894/1 буйругу

Сертификат тиркеден издаткысыз.

Министр

Г.К. Кудайбердиева

Алыштыгын текшерүү: [www.shrift.kg](http://www.shrift.kg)



Каттоо номери 2018/1021

Берилген жылы: 2019

Эмгектик шаары

МИНИСТЕРСТВО ОБРАЗОВАНИЯ И НАУКИ  
КЫРГЫЗСКОЙ РЕСПУБЛИКИ  
**СЕРТИФИКАТ**

№ СС190002874

НАСТОЯЩИЙ СЕРТИФИКАТ ПОДТВЕРЖДАЕТ, ЧТО

*Учреждение Общеобразовательная школа №16 имени Жусупа Шүфүсбекова*

ПРОШЕЛ (ПРОШЛА) АККРЕДИТАЦИЮ  
ПО ПРОГРАММЕ (ПРОГРАММАМ), УКАЗАННЫМ В ПРИЛОЖЕНИИ

Юрический адрес: Кыргызская Республика, Жалал-Абадская обл.,  
Ноокатский ф/м, с.Коммунизм

Местонахождение: Кыргызская Республика, Жалал-Абадская обл.,  
Ноокатский ф/м, с.Коммунизм

Идентификационный номер налогоплательщика: 02509200310289

Срок действия сертификата: 05.07.2023 г.

Основание: Приказ Министерства образования и науки Кыргызской Республики  
№894/1 от 5 июля 2018 г.

Сертификат без приложения недействителен

Министр

Г.К. Кудайбердиева

Проверка подлинности: [www.shrift.kg](http://www.shrift.kg)



Регистрационный номер 2018/1021

Год выдачи: 2019

город Эмгек

СШ № 16



Жер участогун мөөнөтсүз  
(мөөнөтү көрсөтүлбөгөн)  
пайдалануу укугу жөнүндө  
МАМЛЕКЕТТИК АКТ

ГОСУДАРСТВЕННЫЙ АКТ  
о праве бессрочного  
(без указания срока)  
пользования земельным участком

СЕРИЯСЫ Б № 009049  
СЕРИЯ

УШУЛ АКТ ПЛАНДА ЖАНА ЭКСПЛИКАЦИЯДА КӨРСӨТҮЛГӨН, ТӨМӨ  
ЖЕР УЧАСТОГУ (НА) 2003 ЖЫЛДЫН Декабрь АЙЫН  
" 1 " ДЕГИ (ДАГЫ) № 27 Момбеков айылы

ӨКМӨТҮНҮН  
(бийгарым укуктуу мамлекеттик органдын аталышы жана пайдаланууга укук берүүчү документ)  
ТДКТОМУНУН НЕГИЗИНД

Ж. Турдубеков №16- орто мектебине  
(жер пайдалануучунун аталышы)

МӨӨНӨТСҮЗ (МӨӨНӨТҮ КӨРСӨТҮЛБӨГӨН) ПАЙДАЛАНУУГА БЕРИЛГЕНДИГИ  
АНЫКТАЙТ, ЖАНА УШУЛ ЖЕРДИ МӨӨНӨТСҮЗ (МӨӨНӨТҮ КӨРСӨТҮЛБӨГӨН)  
ПАЙДАЛАНУУ УКУГУ \_\_\_\_\_ РАЙОНДУК (ШААРДЫ  
ЖЕРГЕ ЖАЙГАШТЫРУУ ЖАНА КЫЙМЫЛСЫЗ МУЛККӨ УКУКТАРДЫ КАТТО  
БОЮНЧА БАШКАРМАСЫНДА, КЫЙМЫЛСЫЗ МУЛККӨ БОЛГОН УКУКТАРДЫ  
БИРДИКТҮҮ МАМЛЕКЕТТИК РЕЕСТРИНДЕ \_\_\_\_\_ ЖЫЛДЫН \_\_\_\_\_  
\_\_\_\_\_ АЙЫНЫ

" \_\_\_\_\_ " ДЕГИ (ДАГЫ) № \_\_\_\_\_ МЕНЕН КАТТАЛДЫ.

НАСТОЯЩИМ АКТОМ ПОДТВЕРЖДАЕТСЯ, ЧТО ЗЕМЕЛЬНЫЙ (Ы)  
УЧАСТОК (И), УКАЗАННЫЙ (ЫЕ) НА ПЛАНЕ И В ЭКСПЛИКАЦИИ, НА ОСНОВ  
НИИ \_\_\_\_\_

(наименование правоустанавливающего документа и уполномоченного государственного органа)  
ОТ " \_\_\_\_\_ " \_\_\_\_\_ ГОДА № \_\_\_\_\_

(наименование землепользователя)  
ПРЕДОСТАВЛЕН (Ы) В БЕССРОЧНОЕ (БЕЗ УКАЗАНИЯ СРОКА) ПОЛЬЗОВАНИ  
И ДАННОЕ ПРАВО БЕССРОЧНОГО (БЕЗ УКАЗАНИЯ СРОКА) ПОЛЬЗОВАНИ  
ЗАРЕГИСТРИРОВАНО ОТ " \_\_\_\_\_ " \_\_\_\_\_ ГОДА ЗА № \_\_\_\_\_ В ЕДИНС  
ГОСУДАРСТВЕННОМ РЕЕСТРЕ ПРАВ НА НЕДВИЖИМОЕ ИМУЩЕСТВО В \_\_\_\_\_  
\_\_\_\_\_ РАЙОННОМ (ГОРОДСКО  
УПРАВЛЕНИИ ПО ЗЕМЛЕУСТРОЙСТВУ И РЕГИСТРАЦИИ ПРАВ НА НЕДЕ  
ЖИМОЕ ИМУЩЕСТВО.



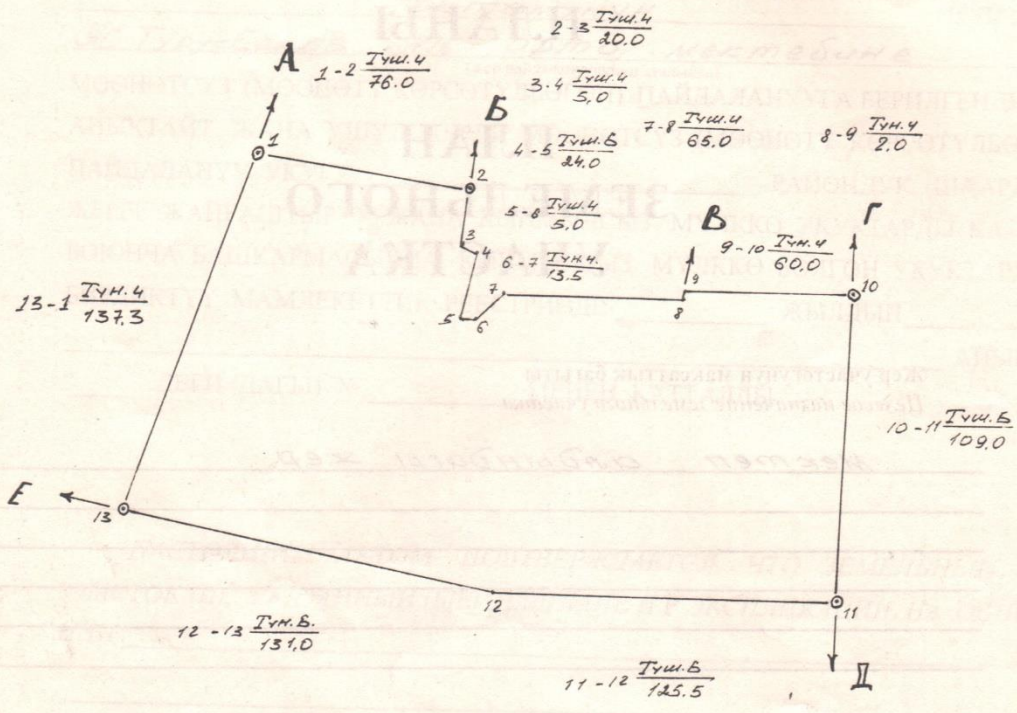

МАСШТАБЫ  
 МАСШТАБ 1:2000

Айыл чарба багытындагы жерлердин эскиликанысы  
 Экспликация земель сельскохозяйственного назначения

Уюштурулган аялгыча  
 Наименование угодий

№		
Жазылган жылы <i>Год записи</i>		
Жалпы аянты <i>Общая площадь</i>		
айдоо <i>пашня</i>	аяллы ичинде 6 м. ч.	
		сугат <i>орошаемая</i>
		кайрак <i>богарная</i>
көп жылдык мөмө-жемиш бактары <i>многолетние насаждения</i>		
кысыр аңыз <i>залежи</i>		
чөп чабындылар <i>сенокосы</i>		
жайыттар <i>пастбища</i>		
жамааттык алма-бактар жана огороддор <i>коллективные сады и огороды</i>		
токойлуу аялгтар <i>лесные площади</i>		
бадалдар <i>кустарники</i>		
суу астындагы жерлер <i>под водой</i>		
жол алдындагы жерлер <i>под дорогами</i>		
короо жай алдындагы жерлер <i>под дварами</i>		
курулуш алдындагы жерлер <i>под постройками</i>		
бузулган жерлер <i>нарушенные земли</i>		
башка жерлер <i>прочие земли</i>		
Экспликацияны өзгөртүү негизи <i>Основание изменения экспликации</i>		
Эскертүү <i>Примечание</i>		









Кыргызская Республика

**ЭНЕРГЕТИЧЕСКИЙ ПАСПОРТ**  
**Средняя школа №16 им.Турусбекова.**

Утвержден:  
Постановлением Правительства  
Кыргызской Республики

От 23 июня 2005г. №255

2018г.

**ЭНЕРГЕТИЧЕСКИЙ ПАСПОРТ**  
**Средняя школа №16 им.Турусбекова.**  
(наименование предприятия, организации, учреждения)

Вид собственности - государственная  
(государственная, частная и др.)

Источник финансирования - республиканская (республиканский, местный бюджет, др.)

Адрес организации  
(индекс, полный почтовый адрес) -Ноокенский р/н,а/о Момбеково.

Наименование головной (вышестоящей) организации  
**Министерство Образования и Науки Кыргызской Республики**

Ф.И.О. руководителя начальник – Директор СШ №16 (должность)  
**Юлдашева З.**

Телефон: начальника \_\_\_\_\_  
лица, ответственного за энергохозяйство **Уразалиев Х.**  
секретаря (общего отдела, канцелярии) \_\_\_\_\_

Факс: \_\_\_\_\_  
e-mail \_\_\_\_\_

Банковские реквизиты \_\_\_\_\_

Паспорт разработан: «21»июнь 2018г.

\_\_\_\_\_ (наименование организации – разработчика)  
**Юлдашева З.**  
**Средняя школа №16 им.Турусбекова.**  
(Ф.И.О.,должность, телефон руководителя организации-разработчика)  
\_\_\_\_\_  
(подпись)



**Уразалиев Х -Ответственный за энергохозяйство.**  
(Ф.И.О., должность, телефон исполнителя,организации-разработчика)  
\_\_\_\_\_  
(подпись)  
\_\_\_\_\_  
(подпись, лица ответственного за энергохозяйство)

**Энергетический паспорт**  
(сводные данные)

	Наименование коммунальных услуг	Проект. (расчет.) потребл.	Фактическое потребление коммунальных услуг по годам			
			2017г			
<b>I.</b>	<b>Теплоснабжение.</b>					
1.1	Максимальная тепловая нагрузка в целом по организации, учреждению (Гкал в час)	1,16				
1.2	Средняя тепловая нагрузка в целом по организации, учреждению (Гкал в час)	0,5800				
1.3	Расход тепловой энергии (Гкал/год)	186,40				
	В том числе:	186,40				
	- отопление					
	- вентиляция					
	- горячее водоснабжение					
	- технология					
1.4	Удельный расход тепловой энергии (Гкал на 1 чел.)	0,28				
	В том числе:	0,28				
	- отопление					
	- вентиляция					
	- горячее водоснабжение					
	- технология					
1.5.	Расход котельно-печного топлива (т у т./год) (заполняется при наличии своего теплоисточника)					
1.6.	Удельный расход котельно-печного топлива (т у т. на 1 человека), (заполняется при наличии своего теплоисточника)					
<b>II..</b>	<b>Холодное водоснабжение.</b>					
2.1.	Расход холодной воды (м <sup>3</sup> /год)					
	в том числе:					
	-расход технической воды (м <sup>3</sup> / год)					
2.1.	Удельный расход холодной воды (м <sup>3</sup> /год на 1 чел.)					
<b>III.</b>	<b>Горячее водоснабжение.</b>					
3.1.	Расход горячей воды (тонн/год)					
3.2.	Удельный расход горячей воды (тонн/год на 1 чел.)					

<b>IV.</b>	<b>Газоснабжение.</b>					
4.1.	Расход газа (тыс.м <sup>3</sup> /год)					
4.2.	Удельный расход газа (м <sup>3</sup> /год на 1 человека)					
<b>V.</b>	<b>Электроснабжение.</b>					
5.1.	Установленная мощность (кВт)	91,40	91,4			
5.2.	Годовое потребление электроэнергии (т.кВт.ч), в том числе: на теплоснабжение (т.кВт.ч / год)	274,80	57534			
		236,20	66,80			
5.3.	Удельное годовое потребление электроэнергии (кВт. час в год на 1 чел.)	417,00	87,30			
<b>VI.</b>	<b>Водоотведение (м<sup>3</sup> в год).</b>					

**Техническая характеристика объекта 2017г.**

I.		Всего по объекту	В том числе по строениям (по арендаторам)				
			1	2	3	4	5
1.1	Назначение объекта (административное, учебное, медицинское, дошкольное, пр.)	учебное	корп №1 основной	корп №2 основной	корп №3 основной	Столовая	Мастерск ая
1.2	Номер проекта (серия проекта)						
1.3	Строительный объем здания, м <sup>3</sup>	7200	4500	800	800	300	800
	В том числе подземной части						
1.4	Площадь застройки в м <sup>2</sup>	2490	1550	280	280	100	280
1.5	Общая площадь в м <sup>2</sup>	2380	1500	270	270	70	270
1.6	Полезная площадь в м <sup>2</sup>	1930	1200	220	220	70	220
1.7	Площадь кровли в м <sup>2</sup>	2570	1610	285	285	105	285
1.8	Тип кровли		шифер	шифер	Оц.лист	Оц.лист	шифер
1.9	Площадь наружных стен в м <sup>2</sup>	320	261	18	18	5	18
1.10	Площадь остекления в м <sup>2</sup>	420,5	361	15	15	11,5	18
1.11	Этажность строения	1	1	1	1	1	1
1.12	Высота этажа в метрах	3	3	3	3	3	3
1.13	Основной материал стен	кирпич	кирпич	кирпич	кирпич	кирпич	кирпич
1.14	Толщина стен	0,5	0,5	0,5	0,5	0,5	0,5
1.15	Год постройки здания (ввода в эксплуатацию)						

### Эксплуатационные показатели на 2017г.

П.		Всего по объекту	В том числе по строениям (по арендаторам)				
			1	2	3	4	5
2.1	Назначение объекта (административное, учебное, медицинское, дошкольное, пр.)	учебное					
2.2	Расчетное число присутствующи-ших, всего (чел), в том числе	624					
	- работающих	37					
	- посетителей (обучающихся, пациентов и т.д.)	587					
	-проживающих в общежитиях	0					
2.3	Фактическое, всего (чел.), в том числе	659					
	- работающих	49					
	- посетителей (обучающихся, пациентов и т.д.)	610					
	-проживающих в общежитиях	0					
2.4	Число часов работы учреждения:	1920					
	В сутки, час	8					
	В год, час	1920					
2.5	Расчетная температура воздуха в здании в град. С	18					
2.6	Температура наружного воздуха в град. С:				-15		
	расчетная отопительная						
	средняя за отопительный сезон				1,6		
2.7	Продолжительность отопительного сезона в днях				133		

Теплоснабжение 2017г.

Ш.		Всего по объекту	В том числе по строениям			
			(по арендаторам)			
			1	2	3	4
3.1.	Назначение объекта (административное, учебное, медицинское, дошкольное, пр.)	дошкольное				
3.2	Источник теплоснабжения (полное наименование)					
3.3	Теплоснабжающее предприятие, владелец источника теплоснабжения					
3.4	Тариф на тепловую энергию, сом за Гкал					
3.5	Тариф на услуги по передаче тепла, сом за Гкал	-				
3.6	Дата, номер решения и наименование органа утверждающего тарифы	-				
3.7	Расчетная тепловая нагрузка по объекту, Гкал в час, в том числе:					
	- отопление					
	- вентиляция	-				
	-горячее водоснабжение	-				
	- кондиционирование	-				
	-технологические нужды	-				
3.8	Расход сетевой воды, м <sup>3</sup> /час					
3.9	Параметры сетевой воды:					
	- температура прямой сетевой воды, °С	65				
	-температура обратной сетевой воды, °С	45				
	- давление в прямом трубопроводе, кг/см <sup>2</sup>	4				
	- давление в обратном трубопроводе, кг/см <sup>2</sup>	2,5				
3.10	Горячее водоснабжение, °С	-				
3.11	Норма утечки сетевой воды не более, м <sup>3</sup> / час	-				
3.12	Расход тепла по объекту, Гкал в год: проектный (расчетный)					
3.13	Фактический расход тепла по объекту (по приборам учета), Гкал в год ,					

	в том числе:						
	- отопление						
	- вентиляция						
	- горячее водоснабжение						
	- кондиционирование						
	-технологические нужды						
3.14	Наличие и тип приборов учета тепла	нет					
3.15	Наличие и тип устройств регулирования (элеватор, насосная система и пр.)	нет,					
3.16	Удельная отопительная характеристика здания, Гкал / (м <sup>3</sup> в	-					
3.17*	Фактическое потребление тепловой энергии зданием по результатам контрольных замеров, Гкал/ час.	-					
3.18*	Температура наружного воздуха во время замеров, °С						
3.19*	Температура воздуха внутри здания во время замеров, °С (усредненная)	18					
*	<i>Заполняются по данным энергетического обследования (энергоаудит)</i>						
3.20	<b>Лимит потребления тепловой энергии</b>						
	(исходя из ассигнований предусмотренных бюджетом)						
	В натуральном выражении,					В стоимостном выражении,	
	Гкал					тыс. сом.	
	1 квартал:						
	2 квартал:						
	3 квартал:						
	4 квартал:						
	<b>Итого за год:</b>						
3.21	Мероприятия по энергосбережению						



Электроснабжение 2017г.

IV.		Всего по объекту	В том числе по строениям (по арендаторам)				
			1	2	3	4	5
4.1	Назначение объекта (административное, учебное, медико-санитарное, дошкольное, пр.)	учебное	Уч.корп №1	Уч.корп №2	Уч.корп №3	Мастерская	Столовая
	Установленная мощность, всего, кВт – в том числе:	91,4	48,5	22,2	14,4	1	5,3
	- освещение, кВт	23,4	17,2	2,2	2,2	1	0,8
	- силовое оборудование, кВт в том числе:						
4.2	• ПЭВМ, ксерокс и др.	15	15				
	• насосы	10,25	10	0,25			
	• вентиляция	4	4				
	• кондиционеры						
	• компрессоры						
	• др.оборудование (станки, холодильники, лифты и т.д.)	0,3	0,3				
	- электротермические процессы, кВт, в том числе:						
	• электроотопление;	20		20			
	• электроводонагреватели						
	• электроплиты, электрошкафы и др.	2	2				
	• др.электронагревательные приборы	16,5			12		4,5
	• технологические процессы						
4.3	Годовое потребление электроэнергии, тыс. кВт. час (за прошедший год)						
4.4	Системы коммерческого учета (тип)	DTS-232					
4.5	Наличие и тип устройств регулирования электро-потребления	2					
4.6	Поставщик электроэнергии	НРЭС					
4.7	Тариф на электроэнергию, - 1 кВт установленной мощности, сом/месяц - 1 кВт.ч потребленной энергии, тыйин	2с24т					
4.8	Тариф на услуги по передаче электроэнергии, сом/кВт.час						
4.9	Дата, номер решения и наименование органа утверждающего тарифы	Гос.агентство по рег.ТЭК от					
4.10	Норматив потребления электроэнергии на 1 посетителя (учащегося, пациента и т.д), кВт.час/1 посет.						

Электроснабжение 2017г.

IV.		Всего по объекту	В том числе по строениям (по арендаторам)				
			1	2	3	4	5
4.1	Назначение объекта (административное, учебное, медико-санитарное, дошкольное, пр.)	учебное	Уч.корп №1	Уч.корп №2	Уч.корп №3	Мастерская	Столовая
	Установленная мощность, всего, кВт – в том числе:	91,4	48,5	22,2	14,4	1	5,3
	- освещение, кВт	23,4	17,2	2,2	2,2	1	0,8
	- силовое оборудование, кВт в том числе:						
4.2	• ПЭВМ, ксерокс и др.	15	15				
	• насосы	10,25	10	0,25			
	• вентиляция	4	4				
	• кондиционеры						
	• компрессоры						
	• др.оборудование (станки, холодильники, лифты и т.д.)	0,3	0,3				
	- электротермические процессы, кВт, в том числе:						
	• электроотопление;	20		20			
	• электроводонагреватели						
	• электроплиты, электрошкафы и др.	2	2				
	• др.электронагревательные приборы	16,5		12			4,5
	• технологические процессы						
4.3	Годовое потребление электроэнергии, тыс. кВт. час (за прошедший год)						
4.4	Системы коммерческого учета (тип)	DTS-232					
4.5	Наличие и тип устройств регулирования электро-потребления	2					
4.6	Поставщик электроэнергии	НРЭС					
4.7	Тариф на электроэнергию, - 1 кВт установленной мощности, сом/месяц - 1 кВт.ч потребленной энергии, тыйин	2с24т					
4.8	Тариф на услуги по передаче электроэнергии, сом/кВт.час						
4.9	Дата, номер решения и наименование органа утверждающего тарифы	Гос.агентство по рег.ТЭК от					
4.10	Норматив потребления электроэнергии на 1 посетителя (учащегося, пациента и т.д), кВт.час/1 посет.						

Водоснабжение 2017г.

УИ.		Всего по объекту	В том числе по строениям (по арендаторам)				
			1	2	3	4	5
6,1	Назначение объекта (административное, учебное, медицинское, дошкольное, пр.)	учебное					
6,2	Водопотребление (м <sup>3</sup> ):	не имеется					
	- в час						
	- в сутки						
	- в месяц						
	- в год						
6.3	Наличие и тип приборов учета						
6.4	Источник водоснабжения (наименование организации)						
6.5	Тариф, сом. за м <sup>3</sup>						
6.6	Дата, номер решения и наименование органа, утверждающего тарифы						
6.7	Норматив потребления холодной воды, литр в сутки на ед. изм. (точка разбора, посетитель)						
6.8	Обоснование нормы водопотребления (ссылка на документ)						
6.9.	Фактическое потребление холодной воды, литр в сутки на ед.изм. (точка разбора, посетитель)						

**Водоотведение 2017г.**

УП		Всего по объекту	В том числе по строениям (по арендаторам)			
			1	2	3	4
7,1	Назначение объекта (административ-ное, учебное, медицинское, дошколь-ное, пр.)	учебное				
7,2	Водоотведение, м <sup>3</sup>	не имеется				
	В час					
	В сутки					
	В месяц					
	В год					
7,3	Наличие и тип приборов учета					
7,4	Способ водоотведения (наименование организации)					
7,5	Тариф, сом. за м <sup>3</sup>					
7,6	Дата, номер решения и наименование органа, утверждающего тарифы					
7,7	Обоснование нормы водоотведения (ссылка на документ)					
7,8	Фактическое водоотведение, м <sup>3</sup>					

**Газоснабжение 2017г.**

УИП.		Всего по объекту	В том числе по строениям (по арендаторам)			
			1	2	3	4
8.1.	Назначение объекта (административное, учебное, медицинское, дошкольное, пр.)	учебное				
8.2	Источник газоснабжения (полное наименование)	не имеется				
8.3	Газоснабжающее предприятие, (наименование)					
8.4	Тариф на природный газ, сом за м <sup>3</sup>					
8.5	Тариф на услуги по передаче природного газа, сом за м <sup>3</sup>					
8.6	Дата, номер решения и наименование органа утверждающего тарифы					
8.7	Расчетное количество природного газа по объекту, м <sup>3</sup> , в том числе:					
	- отопление					
	-горячее водоснабжение					
	-пищеприготовление					
	-технологические нужды					
8.8	Давление природного газа в газопроводе, кгс/см <sup>2</sup>					
8.9	Фактический расход природного газа по объекту (по приборам учета), м <sup>3</sup> , в том числе:					
	- отопление					
	- горячее водоснабжение					
	- пищеприготовление					
	-технологические нужды					
8.10	Наличие и тип приборов учета природного газа					
8.11	Лимит потребления природного газа (исходя из ассигнований предусмотренных бюджетом)					20__г.
	В натуральном выражении, м <sup>3</sup>				В стоимостном тыс. сом.	
	1 квартал:					
	2 квартал:					
	3 квартал:					
	4 квартал:					
	Итого за год:					
8.12	Мероприятия по энергосбережению					

## РАЗДЕЛ II

### ФАКТИЧЕСКАЯ РАБОТА ПО ЭНЕРГОСБЕРЕЖЕНИЮ В ОРГАНИЗАЦИИ

1. Номер и дата приказа по организации о введении системы учета и потребления энергоресурсов в организации
2. Номер и дата приказа о внесении изменений в должностные инструкции в связи с введением системы учета и контроля за потреблением энергоресурсов в организации
3. Перечень должностных лиц, ответственных за работу по энергосбережению по основным ее направлениям:

№ п / п	Фамилия, имя, отчество, должность	Наименование работ или направлений	Примечания
1	Уразалиев Х-Отв за эл.хозяйство	1.Установка энергосберегающих ламп накаливания.	
	Юлдашева З.	2.Контроль потребления лимита электроэнергии.	
	Юлдашева З.	3.Вести тех.мероприятия по экономии электроэнергии.	
	Юлдашева З.	4.Укомплектовать проектно- техническую документацию	

Подпись руководителя  
организации:

Исполнитель:  
(ФИО, телефон)

электрик Уразалиев Х.  
0777 50 82 84

**Сведения о коммуникациях 2017г.**

X.		Всего	по строениям (по арендаторам)				
			1	2	3	4	5
			Уч.корп №1	Уч.корп №2	Уч.корп №3	Мастерская	Столовая
10.1	Назначение объекта (административное, учебное, медицинское, дошкольное, пр.)	учебное					
10.2	Линии электропередач		ВЛ-0,4кВ				
	◆ воздушные		А-35 мм2				
	- параметры, тип, марка		300				
	- протяженность, м						
	- годовые потери э/э,кВт.ч						
	- ввод в эксплуатацию, год						
	◆ кабельные						
	- параметры, тип, марка		АВВГ-3х95-1х25	АВВГ-3х25-1х16	АВВГ-3х25-1х16	АВВГ-3х16-1х10	АВВГ-3х16-1х10
	- протяженность, м		20	20	50	50	10
	- годовые потери э/э,кВт.ч						
- ввод в эксплуатацию, год							
10.3	Газопровод						
	◆ надземный						
	- параметры, тип, марка						
	- протяженность, м						
	- годовые потери, куб. м						
	- ввод в эксплуатацию, год						
	◆ подземный						
	- параметры, тип, марка						
	- протяженность, м						
	- годовые потери, куб. м						
- ввод в эксплуатацию, год							
10.4	Тепловые сети						
	◆ надземный						
	- параметры, тип, марка						
	- протяженность, м						
	- годовые потери, Гкал						
	- ввод в эксплуатацию, год						
	◆ подземный						
	- параметры, тип, марка						
	- протяженность, м						
	- годовые потери, Гкал						
- ввод в эксплуатацию, год							
10.5	Водопроводная сеть						
	- параметры, тип, марка						
	- протяженность, м						
	- годовые потери, куб.м						
	- ввод в эксплуатацию, год						
10.6	Канализационная сеть						
	- параметры, тип, марка						
	- протяженность, м						
	- годовые потери, куб.м						
	- ввод в эксплуатацию, год						

Водоснабжение 2017г.

УИ.		Всего по объекту	В том числе по строениям (по арендаторам)				
			1	2	3	4	5
6,1	Назначение объекта (административное, учебное, медицинское, дошкольное, пр.)	учебное					
6,2	Водопотребление (м <sup>3</sup> ):	не имеется					
	- в час						
	- в сутки						
	- в месяц						
	- в год						
6.3	Наличие и тип приборов учета						
6.4	Источник водоснабжения (наименование организации)						
6.5	Тариф, сом. за м <sup>3</sup>						
6.6	Дата, номер решения и наименование органа, утверждающего тарифы						
6.7	Норматив потребления холодной воды, литр в сутки на ед. изм. (точка разбора, посетитель)						
6.8	Обоснование нормы водопотребления (ссылка на документ)						
6.9.	Фактическое потребление холодной воды, литр в сутки на ед.изм. (точка разбора, посетитель)						









# №16 Ж. Турусбеков атындагы жалпы билим берүүчү мектеби

## мекемесинин

### УСТАВЫ

## 2. Жалпы жоболор.

**2.1.** №16Ж.Турусбеков атындагы жалпы билим беруучу мектеби мекемеси( мындан ары мекеме) Кыргыз Республикасынын ченемдик актыларына ылайык билим беруу мекемеси катары мындан ары Кыргыз Республикасынын мыйзамдарынын, ченемдик актыларына жана ушул Уставдын негизинде ишмердуулугун жургузот.

**2.2.** №16 Ж. Турусбеков атындагы жалпы билим беруучу мектеби мекемесинин иар бир жарандын милдеттуу жана акысыз баштапкы жана негизги билим алуусун, мамлекеттик билим берүү стандартынын талаптарынын чегинде жана айрым жарандарын жөндөмүнө, чыгармачылык мүмкүнчүлүгүнө жараша сапаттуу билим алуусун иш жүзүнө ашыруучу билим берүү мекемеси болуп эсептелинет.

1.3 Мекеме юридикалык жак катары гербдүү, мөөргө, штампка ээ болот.

1.4 Мекеменин Уставы Жалал-Абад областтык юстиция башкармасы тарабынан мамлекеттик каттоодон өткөндөн кийин Кыргыз Республикасынын мыйзамдарына, ченемдик актыларына ылайык юридикалык укукка ээ болот.

1.5 Мекеменин ары окуу тарбия процессин уюштурууда, ишмердүүлүктөрүн жүргүзүүдө жалпы билим берүүчү мекеме катары “ Билим берүү” жөнүндөгү Кыргыз Республикасынын мыйзамын жана областтык юстиция башкармасы тарабынан каттоодон өткөн ушул уставды жетекчиликке алат.

1.6 Мекеменин уюштуруучусу болуп “ Ноокен райондук билим бөүү бөлүмү” мекемеси саналат каттоо номуру 119758-3303-М-е, идентификациалык номуру 02905199210059, ИУЖК коду 02169714, юридикалык дареги: Кыргыз Республикасы, Жалал-Абад обл, Ноокен р.ну, Масы а, Токтогул кочосу 4.

1.7 Мекеменин Мамлекеттик тилде толук аталышы: №16 Жусуп Турусбеков атындагы жалпы билим берүүчү мектеби мекемеси.

1.8. Расмий тилде Учреждение Общеобразовательная школа №16 имени Жусупа Турусбекова.

1.9 Уюштуруу формасы: Мекеме

1.10 Менчиги – Муниципалдык.

Юридикалык жактан жайгашкан дареги: Кыргыз Республикасы, Жалал-Абад облусу, Ноокен району, Коммунизм айылы.

### 11. № 16 МЕКТЕБИНИН МАКСАТТАРЫ ЖАНА МИЛДЕТТЕРИ

#### Максаттары:

2.1 Мектеп - узгултуксуз билим беруунун звеносу болуп саналган жалпы орто билим берүүчү мектептин түрлөрүн бири. Мектептин негизги милдеттери окуутунун жекелетүү жана дифференциялоо принциптерин жүзөөгө ашыруу окуудагы башкалардан жөндөмдүү жана шыктуу балдарды, алардын тереңтедип окуусу үчүн сабактарды өз алдынча тандап алуу учурунда ар тараптан билим алышы максатында аныктоо, сабактардын ар түрдүү формаларын жана ар кандай багыттагы сабактан тышкаркы иштер аркылуу алардын окууга чыгармачылык мамилесин калыптандыруу болуп саналат.

2.2 Мектеп жашындагы жарандардын акыл эс, нравалык жактан өнүгүүсү сезимтал жана дене-түзүлүшүн чың болуусун камсыз кылуу.

2.3 Аң-сезимдүү жарандык позицияга болгон, демократиялык өзүн-өзү башкарууга катышуучу, турмушка эмгекке даяр жарандарды тарбиялоо.

2.4 Окуу –тарбия процессин мезгил талабына жараша уюштуруу, ар кыл окуучулардын билимге болгон кызыгуусун, чыгармачылык мамилесин калыптандыруу, окуучуларга кесиптик багыт берүү.

Милдеттери:

2.5 Билим берүү жөнүндөгү Кыргыз Республикасынын мыйзамына ылайык жалпыга милдеттүү акысыз баштапкы билим берүүнү турмушка ашыруу.

2.6 Жалпыга милдеттүү негизги билимди ишке ашыруу үчүн билим берүүнүн жеткиликтүүлүгүн камсыз кылуу жана окуучулардын кызуугуларын, жөндөмдүлүктөрүн өнүктүрүү үчүн максималдуу шарттарды түзүү.

### **3. ОКУУ-ТАРБИЯ ПРОЦЕССИН СТРУКТУРАСЫ ЖАНА УЮШТУРУЛУШУ.**

3.1 1.3 Мекеме мамлекеттик стандарттагы билим берүүнү турмушка ашыруу менен төмөндөгүдөй 3 баскычты камтыйт.

IV. Баскыч ( башталгыч билим)-1-4-класстар,

V. Баскыч ( негизги билим)- 5-9-класстар,

VI. Баскыч (орто билим) - 10-11-класстар.

1-баскычта-окуучулар окуу ишмердүүлүгүн зарылдыктарын жана көндүмдөрүн алышып, окуй алууга, жазууга, саноого үйрөнүшүп, теориялык ой жүгүртүүнүн элементтерине, сүйлөөнүн жана жүрүм-турум маданиятына, жеке гигиенанын негиздерине ээ болушат.

II. 2 Мекемеде окуу процесстери кыргыз жана орус тилдеринде жүргүзүлөт.

6.3 Мекемеде ( тереңдетилген предметтер, тандоо курстары) тереңдетип окулат.

6.4 Мектеп окуучуларын контингентин мектеп жайгашкан аймактагы жергиликтүү бийликтери менен биргеликте эсепке алынган мектеп жашындагы окуучулардын саны түзөт. 1-класска кабыл алуу, окуучулардын окуп болгон даярдыгы эске алуу менен 6-7 жаштан жүргүзүлөт.

6.5 Окуучулар 1-жана 2-баскычты бүткөндөн кийин, кийинки баскычка кирүү экзамендерин. Ал эми 3-баскычты бүткөндөн кийин педагогикалык кеңеште белгиленген сабактар боюнча бүтүрүү экзамендерин тапшырышат.

6.6 Мектеп окуучуларын толукталышы билим берүү жана илим министирлиги бекиткен ченемдик актыларына ылайык төмөндөгүдөй тартипте жүргүзүлөт:

1-4-класстарда 30 окуучуга чейин;

5-9-класстарда 30 окуучуга чейин;

10-11-класстарда 25 окуучуга чейин;

3.7 Мекемеде 1-сентябрда башталат, 25-майда бүтөт. Окуу жылы ичиндеги каникулдардын мөөнөтү календардык 30 күндөн, 8 жумадан кем болбойт.

Мөөнөттөрү төмөнкүдөй:

-күзгү каникул -8күн (1-ноябрда башталат);

-кышкы каникул 10 күн (21-декабрда );

-жазгы каникул - 10 күн (22-марттан башталат);

3.8 Мекемеде окуу сабактары жүрүп жатканда окуучуларды айыл чарба жумушуна тартылууга уруксат берилбейт.

3.9 Мекемеде сабактардын узактыгы төмөнкүдөй: 1-класс үчүн 40 минут; 2-11-класстар үчүн 45 минут. Мектеп администрациясына өз алдынча сабактардын узактыгын өзгөртүүгө уруксат берилбейт.

3.10 Мекеме 9-класстын ийгиликтүү аякташкан окуучуларга толук эмес орто билими жөнүндөгү күбөлүк, 11-классты ийгиликтүү аякташкан бүтүрүүчүлөргө орто билими туралуу аттестат берилет.

3.11 Мекеме 9-11 класстарынын эң жакшы бааларга окуп аякташкан бүтүрүүчүлөргө Билим берүү жана илим министирлиги бекиткен атайын жобого ылайык билими тууралуу артыкчылык документтери жана грамоталары берилет.

3.12 Мекеме окуу процессин жүргүзүүдө билим берүү жана илим министирлиги бекиткен окуу планын түздөн түз жетекчиликке алат.

Окуу планындагы Республикадагы компоненттеги сааттар

Мектепте милдеттүү түрдө аткаруулуга тийиш жана өзгөртүүгө жатпайт. Окуу планы райондук билим берүү бөлүмү тарабынан бекитилген.

3.13 Мектептин компенентине бөлүнгөн сааттарга акы төлөө Кыргыз Республикасынын өкмөтүнүн 1998-жылдын 30-сентябрындагы № 404 токтомунда көрсөтүлгөн ийримдерин уюштурууга лекцияларды окууга ажыратылган ставкалар боюнча жүргүзүлөт.

3.14 Мекеменин окуу планында көрсөтүлгөн предметтеринин мазмундары мамлекеттик билим берүү стандарты тарабынан белгиленген. Алар негизги жана орто билим программаларынын мазмунунун милдеттүү минимунун , окуп жаткандардын окуу жуктөмүнүн максималдуу көлөмүн, бүтүрүүчүнүн даярдоонун деңгээлине карата талаптарды, окуп жаткандардын белгилүү бир билим берүү программаларын өздөштүргөнүн ырастаган документтердин формаларын аныктайт.

**Стандарттагы окуу программалары жалпы билим берүүчү мектеп милдеттүү болуп эсептелет.**

**3.15** Мекеме Кыргыз Республикасынын билим берүү жана илим министирлигинин “Жалпы билим берүүчү мектептерди мамлекетти, аттестациядан өткөрүү” жөнүндөгү атайын бекитилген жобосуна ылайык 5жалпы бир аттестациядан өткөрүлөт. Аттестациялоо Кыргыз Республикасынын Билим берүү жана илим министирлигинин алдындагы билим берүү мекемелерин лицензиялоо жана аттестациялоо боюнча мамлекеттик инспекциясы жана шаардык билим берүү башкармалыгы тарабынан жүргүзүлөт.

Мекеменин билим берүү жана илим министирлиги бекиткен. “Мектептерде окуучуларга экстерант формасында билим берүү” жөнүндөгү жобосунун негизинде экстерант түрүндө билим берилет. Экстерант формасында билим берүү окуучулардын жана алардын ата-энелерин каалоолору аркылуу гана жүргүзүлөт.

### **3. Мектептеги окуу процессине катышуучулар.**

Мекеме окуу-тарбиялоо процессине түздөн түз катышуучуларды бөлүп мектептин окуучулары, алардын ата-энелери жана аларды окуткан мугалимдер болуп саналат.

#### **Окуучулардын милдеттери:**

- Кыргыз Республикасынын Конституциясынын мамлекеттик символдору билүүгө урматтоого:

- Окуучулардын абийир кодексин милдеттүү түрдө аткаруу менен Уставда көрсөтүлгөн окуучулар үчүн бирдиктүү талаптарды аткарууга жана урматтоого:

- Сабактарды калтырбоого жана кечикпөөгө:

-Мектептин кадыр-баркын көтөрүү максатында бардык коомдук иштерде активдүү катышууга:

- Коомдук жерлерде, мектепте өзүн маданияттуу алып жүрүүгө:

-өзүнүн ден –соолугу жөнүндө камкордук көрүүгө жана мектептин тазалыгын сактоого:

-Мектептин мугалимдеринин айтканын аткарууга жана аларды урматтоого:

-Мектеп формасын ( ак көйнөк, кара шым. Балдар үчүн ак көйнөк кара юбка кыздар үчүн) сактоого:

-Диний экстремисттик агымдарга катышпоого:

Мектеп жашындагы окуучулар мечиттерге, намаз жумаларга, даабаттарга катышпоого:

-Окуучулар мектепте баш кийимсиз жүрүүгө милдеттүү.

### **-Окуучулардын укуктары:**

**-Мектептин** бардык баскычтарына ( 1,2,3) акысыз билим алууга:

Окуутунун түрдүү формаларында пайдаланууга( күндүзгү, экстернат): өздөштүрүүнүн каалоолору жана ата-энелеринин макулдугун негизинде кошумча билим берүү (акы төлөнүүчү) кызматтарынан пайдаланууга:

-Мектептин китеп канасынан окуу жана көркөм адабияттарды алып пайдаланууга:

-Класстагы окуучулардын башкаруу органдарын шайланууга жана аларды шайлоого:

-Окуу-тарбия иштерин жакшыртуу боюнча сунуш-пикирлерин айтууга:

- Класстан тышкаркы иштерге активдүү катышууга, каалоосу боюнча мектептин айланасын жашылдандырууга:

-Өзүнүн же ата-энелеринин каалоосу боюнча башка мектепке окуу үчүн которууга.

### **Мугалимдердин милдеттери:**

- Кыргыз Республикасынын Конституциясын мамлекеттик символдорун урматтоого жана билүүгө:
- Мекеменин Уставынын талаптарын аткарууга жана урматтоого:
- -Окуучулардын мамлекеттик билим берүү программаларын өздөштүрүүсүн камсыз кылууга:
- Окуп жаткандардын өз алдынча болуусун аяр мамиле жсоо өнүктүрүүгө, жүрүм-турумун көзөмөлдөөгө:
- Өзүнүн кесиптик деңгээлин дайыма өркүндөтүүгө жана квалификациясынын кеминде 5жылда жогорулатууга:
- Окуп жаткандарга карата күч жана моралдык зомбулук көрсөтүү усулдарын колдонбоого:
- Өзүнө бекитилген класстагы мугалимдер, ата-энелер менен тыгыз байланышта болууга, окуучулардын терң билим алуусун, эмгекти сүйүүгө, маданияттуу жүрүм-турмга ээ болуусуна өз салымын кошууга.
- Өз балдарын окуу куралдар менен камсыз кылууга.

## Ата энелердин укуктары:

1. Окуутунун формасын турун тандап алууга;
2. Мамлекеттик билим берүү стандартынын алкагында окуп жаткандарды билим алууга, укугун сактоону талап кылууга;
3. Ата-энелердин класстык жана мектептик чогулуштарында, педагогикалык кеңешмелерди окуу-тарбия иштеринин жакшыртуу багыттарында жекече сунуштарды, пикирлерди айтууга;
4. Мектептин материалдык жана моралдык жактан коргоо максатында демөөрчүлүк жардамдарды берүүгө жана максаттуу жардамдарды уюштурууга.

## 4 МЕКТЕП БАШКАРУУСУ

5.1 Мектепти башкаруу Кыргыз Республикасынын “ Билим берүү жөнүндөгү” мыйзамынын, жана ушул Уставдын негизинде жүргүзүлөт.

5.2 Мекеме окуу-тарбия иштерин жүргүзүүдө билим берүү бөлүмүнүн, шаардык билим берүү башкармасынын, Билим берүү жана илим министирлигинин буйруктарын, көрсөтмөлөрүн милдеттүү түрдө аткарат жана жетекчиликке алат.

5.3 Мекеменин директору мектепке түздөн-түз жетекчилик кылуу менен бирге төмөнкүлөргө укуктуу:

-Окуу-тарбия иштерин пландаштырат, уюштурат жана алардын аткарылышын көзөмөлдөйт:

-Эмгек кодексинин негизинде мугалимдерди жана тейлөөчү кызматкерлерди жумушка алат жана бошотот:

-Билим берүү башкармасынын орун басарларын жана материалдык-чарба иштери боюнча жоопкерчиликтүү башчысын сунуштайт, алардын функционалдык милдеттерин аныктайт, иштерин көзөмөлдөйт:

- Жалпы мугалимдер жана окуучулар үчүн буйруктарды чыгарат көрсөтмөлөрдү берет:

-Педагогикалык кеңешменин ишин жетектейт, методикалык бирикмелердин жетекчилердин, педагогикалык Кеңешменин катчысын дайындайт:

-Мугалимдерге окуу жүктөмдөрүн баштапкы профсоюз комитети менен кулдашып бөлүштүрөт:

-Мектептин окуу-тарбия иштерин жакшыртуу жана материалдык техникалык базасын чыңдоо максатында жана көйгөйлүү маселелерди чечүү үчүн тийиштүү инстацияларга кайрылат.

5.4 Мекеменин директору өзүнүн кызматтык милдетинин аткарылышы боюнча отчетун жалпы педагогдордун катышуусу менен баштапкы профсоюз уюмунун өндүрүштүк чогулушун 2жолу берет.

5.5 Мекеменин директору ата-энелердин, коомчулуктун, жана өзүнөн жогорку турган жетекчи органдардын алдында Уставдын талаптарынын жана кызматтык милдеттеринин аткарылышы боюнча жекече жооп берет.

5.6. Юридикалык жактан өзүн-өзү башкаруучу жогорку органы конференция болуп саналат. Ал жылына бир жолудан кем эмес өткөрүлөт.

5.7. Конференцияга делегаттар, мектептин кызматкерлеринин жааматтарынын окуучулардын, ата-энелердин коомдук уюмдарынын чогулуштары менен айланат. Кеңеш жалпы билим берүүчү орто мектептин окуу-тарбия иштерин жакшыртуусу структурасын жана негиздерин аныктоо багыттарында иш жүргүзүлөт.



## **6 МЕКТЕПТИН МҮЛКҮ ӨНДҮРҮШТҮК ЖАНА ЧАРБАЛЫК ИШТЕРИ.**

6.1 Мектептин мүлктөрү жана окутуунун техникалык каражаттары мектептин менчиги болуп эсептелет. Аларды сактоо, ремонт иштерин мекеменин жоопкерчилик мектепке жүктөлөт.

6.2 Мекеменин окуу планы толук түрдүү Мамлекет тарабынан каржыланат жана мугалимдердин айлык акылары окуучулардын ар бирине класс комплексине жана тобуна эсептелген типтүү ченемдердин негизинде, ар бир окуучуга иш жүзүнө жумшалуучу чыгымдарды ыраттуу көбөйтүү аркылуу зүзөөгө ашырылат.

6.3 Мекеме Ноокен райондук билим берүү бөлүмү мекемеси менен жумшалган жекече шарттык расписаниеге ээ. Мектепке ар бир класска мугалимдерди, клубтарды, студияларды, бирикмелерди уюштуруу жана айрым акцияларды окууту үчүн кошумча ставкалар бөлүнөт.

### **Республикалык жана жергиликтүү бюджет;**

Уюштуруучунун, жеке юридикалык жактардан, чет мамлекеттердин жана башка жарандардын каражаттары жана ыктыярдуу соопчулук, максатуу төгүмдөрүнүн каражаттары;

Чарбалык-өндүрүштүк жана соода түйүндөрүн ачуу, өздүк чарба түзүү, юридикалык укукка ээ болгон чакан иш кана түзүү;

Акы төлөөчү кошумча билим берүү кызматтарын уюштуруу;

Билим берүү колдоочу фонддорду түзүү;

Кыргыз Республикасынын мыйзамдарынын талаптарына карама-каршы келбеген жана башка булактары.

## **7. №2 МЕКТЕБИНИН ИШМЕРДҮҮЛҮГҮН КАЙРА УЮШТУРУУ ЖАНА ЖОЮУ.**

7.1 Мектептин ишмердүүлүгү Кыргыз Республикасынын мыйзамдарында белгиленген тартипте кайра уюшулат же жоюлат.

7.2 Мектепти кайра уюштуруу же жоюу иштери окуу жылынын аягында жүзөөгө ашырылат. Мындай учурда уюштуруучу тарабынан окуучуларды ата-энесинин макулдугу боюнча башка мектептерге жайгаштыруу жоопкерчилигин өзүнө алат, жана Ноокен райондук билим берүү бөлүмү мекемесинин чечими менен жүзөөгө ашырылат. Мектеп билим берүү ишмердүүлүгү токтотулган мезгилде материалдык техникалык базасы мүлкүн өткөрүп берүү актыларынын негизинде уюштуруучунун чечими боюнча башка мекемелерге өткөрүлүп берилет.

**Директор:**

**Абдыкулова Жанаргул Абдираимовна**

№16 Ж.Турусбеков атындагы  
орто мектеби

ЖАЛПЫ БИЛИМ БЕРУУЧУ  
УЮМДУН УСУЛДУК БИРИКМЕСИ

**ЖОНУНДО ЖОБО**

## ЖАЛПЫ БИЛИМ БЕРҮҮЧҮ УЮМДУН УСУЛДУК БИРИКМЕСИНИ ЖӨНҮНДӨ ЖОБО.

### 1. Жалпы жоболор.

1.1 Усулдук бирикме жалпы билим берүүчү уюмдун кызматынын мугалимдерди билим берүү тармагы, тарбия иштеринин турлору боюнча бириктирүүчү тузумдук бөлүгү саналат.

1.2 Усулдук бирикме бир (бир нече) билим беруу тармагына (Кыргыз Республикасынын жалпы орто билим берүү боюнча алкактык улуттук куррикулумунда сунушталган билим берүү тармактарына) караштуу предметтерден сабак берүүчү үчтөн кем эмес мугалим бар болгондо түзүлөт.

\*Тилдер (мамлекеттик, расмий, эне тили, өзбек, таджик) жана чет тилдери.

\*Социалдык (тарых, жаран таануу, адеп, экономика...)

\*Математикалык (математика, алгебра, геометрия...)

\*Табигый-илим (химия, биология, физика, география, астрономия...)

\*Технологиялык (эмгек, чийме жана жасалга, компьютердик сабак...)

\*Ден соолук маданияты (дене тарбия, сергек жашоо мундуз, коопсуз жашоо ишмердигинин негиздери, биология (киши)...)

\*Көркөм өнөр (адабият, музыка, көркөм сүрөт чыгармачылыгы, дүйнөлүк көркөм маданият (ДЖМ))

Башталгыч класстар.

Усулдук бирикмеге иш тажрыйбасы бай, чыгармачыл мугалим (класс жетекчиси) башчылык кыла алат.

1.3 Иштин негизги багыттарын мазмунун, формаларын жана усулдарын усулдук бирикменин мүчөлөрү билим берүүчү уюмдун усулдук кеңеши бекитет.

1.4 Билим берүүчү уюмдарда тарбиячылардын, класс жетекчилердин ж. у. с. да усулдук бирикмелери түзүлүшү мүмкүн.

1.5 Усулдук бирикмелердин саны, мүчөлөрүнүн саны билим берүүчү уюму аткармакчы болгон милдеттерди чечүү зарылдыгына жараша аныкталат да, педагогикалык кеңештин чечими менен белгиленет жана билим берүүчү уюмунун директорунун буйругу менен бекитилет.

1.6 Усулдук бирикменин курамына кирген мугалимдер окуучулар тийиштүү билим берүү тармагындагы (тармактарындагы) предметтер боюнча даярдайт.

1.7 Усулдук бирикмелер билим берүүчү уюмунун директорунун окуу-тарбия иштери боюнча орун басарынын (илимий-усулдук иштер (ИУИ) боюнча орун басарынын көрсөтүүсү менен директордун буйругуна ылайык түзүлөт, кайра уюштурулат жана жоюлат.

1.8 Усулдук бирикмелер директордун окуу-тарбия иштери боюнча орун басарына (илимий-усулдук иштер ИУИ боюнча орун басары) туздөн-түз баш ийишет.

1.9 Усулдук бирикмелер ишмердигинде Кыргыз Республикасынын Конституциясынын билим берүү тармагына тиешелүү мыйзамдарына жана ченемдик-укуктук актыларын жетекчиликке алышат.

### 2. Мектептин усулдук бирикмесинин максаттары.

2.1 Мугалимдердин кесиптик камылгасын жана кесиптик чеберчилигин арттыруу, ошондой эле жаш мугалимдердин кесиптик өсүшүнө колдоо көрсөтүү (насаатчылык кылуу)

2.2 Предметтер билим берүү тармактары боюнча окутуу сапатына, максаттарына жана натыйжаларына карата бирдиктүү талаптарды камсыздоо.

2.3 Бирдиктүү билим берүү, тарбиялоо, инсанды жетилтүү жана калыптандыруу чөйрөсүн камсыздоо чыгармачыл иштөөгө шарт түзүү.

2.4 Мугалимдердин педагогикалык ишмердигинин натыйжалуулугун баалоо.

### 3 Мектептин усулдук бирикменин милдеттери.

3.1 Билим берүү маселелери боюнча ченемдик жана усулдук документтерди иликтөө, мектеп деңгээлиндеги ченемдик документтерди (нускамаларды, жоболорду, келишимдерди) иштеп чыгуу.

3.2 Мектеп компонентин тандоого жана түзүүгө катышуу.

3.3 Сабак берүүнүн түрдүүлүгүн жана ар кыл деңгээлдүүлүгүн эске алып предмет боюнча автордук окуу китептердин мазмунун иргөө жана түзүп чыгуу.

3.4 Мугалимдердин жекече иш пландарын бекитүү, автордук программаларды жана усулдарды талдоо.

3.5 Көчүү класстарында жыйынтык текшерүү жол-жобосу үчүн аттестациялык материалдарды, бүтүрүү класстарында жыйынтоочу аттестация өткөрүү учун (оозеки экзамендер үчүн) аттестациялык материалды бекитүү.

3.6 Предметтин окутулуш абалына талдоо жүргүзүү.

3.7 Тийиштүү тематика боюнча бири-биринин сабагына катышууну уюштуруу, жетишилген натыйжаларды ар ким жана өзү талдоо.

3.8 Предмет боюнча ар кайсы авторлордун иштелмелери менен таанышуу, предметтен сабак берүү усулдарын талдоо.

3.9 Предмет боюнча усулдук иштелмелер менен таанышуу максатында белгилүү тема боюнча ачык сабактарды уюштуруу.

3.10 Алдыңкы педагогикалык тажрыйбаны иликтөө, жалпылоо жана жайылтуу.

3.11 Предмет боюнча эксперименттик иш жүргүзүү

3.12 Предмет боюнча билим берүү стандарттарынын негизинде программанын өздөштүрүлүшүнө баа берүүнүн бирдиктүү талаптарын иштеп чыгуу.

3.13 Окуучуларды аралык жыйынтыктоочу (тематикалык, семестрлик зачеттук ж.б.у.с.) аттестациялаа тутумун иштеп чыгуу.

3.14 Билим берүүчү уюмунда предметтик жумалыктарды (он кундуктөрдү) уюштуруп өткөрүү, предметтик олимпиадалардын, сынактардын, кароолордун биринчи баскычын уюштуруп өткөрүү.

3.15 Окуучулар менен предмет боюнча класстан тышкаркы иштерди (факультативдик) курстарды, ийримдерди ж.б.у.с.) уюштуруу.

3.16 Окуу кабинетине, сабактын жабдылышына коюлуучу заманбап талаптарга ылайык предмет боюнча окутуу кражаттарын уюштуруу.

3.17 УБнин жаш мугалимдер менен иштешүү

3.18 Мугалимдердин өз алдынча кесиптик билим алуусу, кесиптик чеберчилигин жогрулатуу курстарындагы иши жөнүндө отчет берүү, чыгармачыл иш сапарлары жөнүндө отчетторун угуу

#### **4 Мектептеги усулдук бирикменин аткарган кызматтары**

- 4.1 Мектептеги иш планын усулдук темасын, райондук (шаардык) усулдук кабинеттердин сунуштарын чагылдыруучу усулдук бирименин ишин пландоо
- 4.2 Отурумдарды өткөрүү
- 4.3 Семинардык сабактарды, тренингдерди, ачык сабактарды ж.б.у.с. откоруу аркылуу мектептеги кесиптик чеберчиликти жогорулатуу тутумун уюштуруу
- 4.4 УБ предметтери боюнча класстан тышкары иштерди даярдоо.
- 4.5 Усулдук бирикменин ар бир мүчөсүн эмгекке катышуу коэффициентин (ЭКК-КТУ) аныктоо учун комиссия тузуу

#### **5 Усулдук бирикменин ишин уюштуруу.**

- 5.1 Мугалимдердин усулдук бирикмесин өз ишин уюштуруу учун жетекчи шайлоо
- 5.2 Усулдук бирикменин ишмердиги мектеп планына ылайык жүзөгө ашырылуучу пландоонун педагогикалык жамааттык иштен чыгуусуна кабыл алынган усулдук теманын райондук (шаардык) усулдук кабинеттердин нускаолорунун негизинде уюштурулат. Пландоо процессинде мугалимдердин өз алдынча кесиптик билим алуу пландары эске алынат.
- 5.3 Бирикменин иш планын мектеп директорунун окуу-тарбия иштери боюнча орун басары окуу жылынын башталышында бекитет.
- 5.4 Мугалимдердин усулдук бирикмеси белгилүү жана берилген тематика боюнча семинардык сабактарды, сабактар турмогун уюштура алат.
- 5.5 Окуу жылы боюу мугалимдердин усулдук бирикмесинин 4тон кем эмес отуруму откорулот, усулдук бирикменин отурумдарында протоколдор жүргүзүлөт.
- 5.6 Окуу жыл боюу тематикалык ачы сабактарды жана класстан тышкары иш-чараларды уюштуруу менен коштолгон бирден кем эмес практикалык семинар откорулот.
- 5.7 Окуу жылынын аягында билим беруучу уюмунун директорунун орун басары усулдук бирикменин ишин талдап УБнин акыркы отурумунда ишти жакшыртуу боюнча озунун нускаолорун айтат.
- 5.8 УБ документтери мектепте уч жыл сакталат, андан соң УБнин отурумдарынын протоколдору, МБУ ишинин планы жана талданышы 10 жыл сактоо учун архивге тапшырылат.

#### **6 Мектептеги усулдук бирикменин документтери.**

- 6.1 УБ ачуу жонундо буйрук.
- 6.2 Усулдук бирикменин торагасын дайындоо жонундо буйрук.
- 6.3 Усулдук бирикме жонундо жобо. (КР БИМ бекиткен же нускаган )
- 6.4 УБ мугалимдеринин кызматтык милдеттери
- 6.5 МБУнин откон жылдагы ишинин талданылышы
- 6.6 Жаны окуу жылына карата усулдук иштин темасы, анын максаты олуттуу эн маанилүү багыттары жана милдеттери.
- 6.7 УБ отурумдук жаны окуу жылына тузулгон иш планы, УБ мугалимдеринин предмет боюнча ачык сабактарды жана класстан тышкары иштерди откоруу графиги.
- 6.8 УБ ишинин ар айлык иш планы.

6.9 УБ мугалимдери жонундо маалымат банкы,сандык жана сапаттык курамы (курагы,билими,адистиги,сабак берген предмети,жалпы жана педагогикалык стажы квалификациялык категориясы,сыйлыктары,наамы,телефону)

6.10 УБ мугалимдеринин оз алдынча билим алуу жонундо маалымат.УБдеги чыгармачыл отчеттору,ишкер оюндар ж.б)

6.11 Усулдук жума откоруу планы (эгер УБ оз алдынча откосо)б

6.12 Программалар (предметбоюнча автордук,факультативдердин,ийримдердин)

6.13 Предмет боюнча окуу программалары жана алардын окуу-усулдук камсыздалышы.

6.14 Календардык, тематикалык пландоо(предмет боюнча,жекече факультативдик сабактар,предметтик ийримдер боюнча)

6.15 Мектеп ичиндеги козомол (экспресс,маалымат жана талдоо маалыматтары диагноздоо.

6.16 УБ отурумдарынын протоколлору

#### 7 Усулдук бирикме мучолорунун укуктары.

7.1 Кесиптен денгээлин жогорулатуу учун сунуштарын даярдоо жана мугалимдерди корсотуу

7.2 Мектептеги окуу процессин жакшыртуу жонундо сунуш айтуу

7.3 Усулдук бирикмеде топтолгон алдынкы педагогикалык тажрыйба жонундогу,материалдарды жарыялоого сунуштоо.

7.4 Мектеп жетекчилерине усулдук бирикменинэкспирименттик ишке жигердуу катышкан мугалимдерин сыйлоо маселесин коюу.

7.5 Мугалимдерге кесиптик чеберчилигин жогорулатуунун ар турдуу формаларын сунуштоо.

7.6 Окуучулардын окуусундагы жана тарбиясындагы маселелер боюнча кеп-кенеш алуу учун мектеп директорунун орун басарына кайрылуу

7.7 Мугалимдерди аттестациялоону уюштуруу жана бул иштин мазмуну боюнча сунуш киргизуу.

7.8 Усулдук бирикмеден мугалимдерди ар кайсы денгээлдердеги "Жыл мугалими"жана "Мыкты класс жетекчи"конкурстарына корсотуу.

#### 8 Усулдук бирикме мучолорунун милдеттери

Усулдук бирикме мучосунун томонкудой милдеттери бар.

8.1 Кесипкой чеберчиликтерин арттыруу жагынан иштоо.

8.2 Усулдук бирикменин отурумдарына,практикалык семинарларына,илимий-усулдагы семинарларга алдынкы тажрыйба мектептеринде ж.у.с.катышуу.

8.3 Педагогикалык ишмердинин оз алдынча талдоо негиздерин оздоштуруу.

8.4 Усулдук бирикменин усулдук жана маалымат иштерин катышуу.

8.5 Окутулуучу предмттин,крустун,факультативдин ж.б мазмунун илимий-усулдаа камсыздоо боюнча документтерди иштеп чыгуу.

8.6 Тажрыйбаны жалпылап билим беруучу уюмдагы педагокторарасында жайылтуу.

## **Социалдык чөйрөдөгү мекемелердин көзөмөлчүлүк кеңеши жөнүндө типтүү жобо**

### **I глава. Жалпы жоболор**

1. Ушул Социалдык чөйрөдөгү мекемелердин көзөмөлчүлүк кеңеши жөнүндө типтүү жобо (мындан ары - Жобо) социалдык чөйрөдөгү билим берүү, маданият, социалдык коргоо, саламаттык сактоо жана жазаларды аткаруу (мындан ары - социалдык чөйрө мекемелери) системасында иштеген мекемелерде жана башка уюмдарда көзөмөлчүлүк кеңешин түзүүнүн жана анын ишин уюштуруунун тартибин аныктайт.

Ушул Жобо социалдык чөйрөнүн (билим берүү, маданият, социалдык коргоо, саламаттык сактоо жана жазаларды аткаруу) мамлекеттик жана муниципалдык мекемелеринде түзүлүүчү көзөмөлчүлүк кеңештерине карата жайылтылат.

2. Социалдык чөйрөдөгү көзөмөлчүлүк кеңеши (мындан ары - Кеңеш) юридикалык жактын статусуна ээ эмес жана коомдук башталышта иштеген мамлекеттик эмес, өкмөттүк эмес, коммерциялык эмес, коомдук уюм болуп саналат.

3. Кыргыз Республикасынын Өкмөтүнүн 2016-жылдын 16-январындагы № 12-б буйругу менен аныкталган уюмдарды кошпогондо, мамлекеттик жана муниципалдык билим берүү уюмдарында Кеңешти түзүү милдеттүү болуп саналат.

Мамлекеттик кызматтарды көрсөтүүчү объектерге төмөнкүлөр кирет:

- бардык типтеги жана түрдөгү мектепке чейинки билим берүү уюмдары;
- жалпы билим берүү уюмдары (жалпы билим берүү мектеби, окуу-тарбия комплекси, автордук окуу-тарбия комплекси, гимназия мектеби, лицей мектеби, комплекстүү мектеп, атайын мектеп (интернат), жалпы билим берүүчү санаториялык мектеп, көмөкчү мектеп, кечки мектеп (кечки жана сменалык), сырттан окутуучу жалпы билим берүү мектеби, эксперименталдык аянтчасы бар мектеп, толук эмес мектеп жана башкалар);
- бардык типтеги жана түрдөгү мектептен тышкаркы билим берүү уюмдары;
- бардык типтеги жана түрдөгү атайын билим берүү уюмдары;
- балдарга, өспүрүмдөргө жана жаштарга кошумча билим берүүчү бардык типтеги жана түрдөгү уюмдар;
- башталгыч кесиптик билим берүү уюмдары (кесиптик лицей, кесиптик окуу жайы ж.б.);
- орто кесиптик билим берүү уюмдары (окуу жайы, колледж, техникум ж.б.);
- жогорку кесиптик билим берүү уюмдары (институт, академия, университет, консерватория ж.б.);
- жогорку окуу жайынан кийинки кесиптик билим берүү уюмдары;
- кошумча кесиптик билим берүү уюмдары;
- стационардык социалдык мекемелер (интернат тибиндеги мекемелер, үй-бүлөлүк балдар үйлөрү, реабилитациялык борборлор);
- маданият, искусство жана спорт чөйрөсүндөгү мекемелер;
- дарылоо-профилактикалык саламаттык сактоо мекемелери;
- милдеттүү медициналык камсыздандыруу фонду;
- илимий-изилдөө институттары, улуттук илимий борборлор;
- дары-дармек менен камсыздоо бөлүмү.

Мамлекеттик жана муниципалдык кызматтарды көрсөтүүчү объекттерге жарандарга көрсөтүлүүчү мамлекеттик кызматтар менен катар калкты билим берүү, медициналык жана социалдык жактан тейлөөнүн башка уюмдары да кирет.

4. Кеңеш өзүнүн ишин Кыргыз Республикасынын Конституциясына, "Көзөмөлчүлүк кеңеши жөнүндө" Кыргыз Республикасынын Мыйзамына, ушул Жобого жана Кыргыз Республикасынын башка ченемдик укуктук актыларына ылайык жүзөгө ашырат.

## **II глава. Кеңештин максаттары жана милдеттери**

5. Кеңештин максаты көрсөтүлүүчү кызматтардын сапатын жогорулатууга, гуманитардык жардамды жана бюджеттен тышкары каражаттарды натыйжалуу пайдаланууга жана бөлүштүрүүгө, социалдык чөйрөдөгү мекемелердин ишинин ачык-айкындуулугун камсыз кылууга көмөк көрсөтүү болуп саналат.

6. Кеңештин негизги милдеттери болуп төмөнкүлөр саналат:

- социалдык чөйрөдөгү мекемелердин уставдык максаттарына жана милдеттерине жетүүдө кызматтарды көрсөтүү боюнча мекемелердин ишин натыйжалуу уюштуруу үчүн шарттарды түзүүгө көмөк көрсөтүү;

- социалдык чөйрөдөгү мекемелерди каржылоонун Кыргыз Республикасынын мыйзамдарына каршы келбеген кошумча булактарын тартуу.

## **III глава. Кеңешти түзүүнүн эрежелери**

7. Кеңеш 15 адамдан ашпаган санда түзүлөт.

8. Социалдык чөйрөдөгү мамлекеттик жана муниципалдык мекемелерде мекеме карамагында турган ыйгарым укуктуу орган социалдык чөйрөдөгү мекеменин Кеңешин тандоо жана түзүү боюнча 11 адамдан турган комиссия (мындан ары - Комиссия) түзөт.

Республикалык баш ийүүдөгү мекемелер үчүн Комиссияны ыйгарым укуктуу мамлекеттик орган, райондук/шаардык баш ийүүдөгү мекемелер үчүн - мамлекеттик органдын аймактык бөлүмү, коммерциялык эмес же өкмөттүк эмес уюмдар үчүн - жергиликтүү мамлекеттик администрация жана жергиликтүү кеңеш түзөт.

Социалдык чөйрөдөгү ыйгарым укуктуу мамлекеттик орган:

- Комиссиянын курамын бекитет;

- бюджеттен тышкары каражаттардын чыгымдар сметасында Комиссияны түзүүнү уюштуруу үчүн каражаттарды караштырат.

9. Комиссиянын курамына социалдык чөйрөдөгү мекемелерде же коомдук иштерде тажрыйбасы бар Кыргыз Республикасынын аракетке жөндөмдүү жарандары, мамлекеттик органдардын, ишкер чөйрөлөрдүн, илимий жана билим берүү уюмдарынын, коммерциялык жана коммерциялык эмес уюмдардын, чарба жүргүзүүчү субъекттердин, студенттердин жана ата-энелердин бирикмелеринин өкүлдөрү, ошондой эле гуманитардык жардам көрсөткөн жеке жактар кириши мүмкүн.

10. Комиссия жалпыга маалымдоо каражаттары аркылуу социалдык чөйрөдөгү мекемелерде Кеңешти түзүү жөнүндө жарыялайт же социалдык чөйрөдөгү ыйгарым укуктуу мамлекеттик орган аны өзүнүн расмий сайтына жайгаштырат.

11. Комиссия Социалдык чөйрөдөгү мекемелердин кеңешинин сапаттык курамын тандоону жана түзүүнү жүзөгө ашырат, ал ведомстволук ыйгарым укуктарына жараша социалдык чөйрөдөгү ыйгарым укуктуу мамлекеттик орган менен макулдашуу боюнча Комиссиянын чечими менен бекитилет.

12. Социалдык чөйрөдөгү коммерциялык эмес же өкмөттүк эмес уюмдардын Кеңешинин сапаттык курамын тандоо жана түзүү Комиссия тарабынан жүзөгө ашырылат, ал жергиликтүү мамлекеттик администрация жана жергиликтүү кеңеш менен макулдашуу боюнча Комиссиянын чечими менен бекитилет.

13. Кеңеш төраганын, катчынын жана мүчөлөрдүн курамында түзүлөт. Кеңештин мүчөлөрү бир эле учурда социалдык чөйрөнүн бирден ашык мекемесинде Кеңештин мүчөсү боло албайт.



14. Социалдык мекемелердин уюштуруучулары жана жетекчилери Кеңештин мүчөсү боло албайт.
15. Кеңештин курамынын ыйгарым укуктарынын мөөнөтү ал бекитилген учурдан тартып 3 жылды түзөт. Бир эле адам чектелбеген жолу Кеңештин мүчөсү болууга укуктуу.

#### **IV глава. Кеңештин ишин уюштуруу**

16. Кеңеш өзүнүн ишин көз карандысыздык, маалымдуулук, коллегиялуулук, ак ниеттүүлүк жана мыйзамдуулук принциптеринде жүзөгө ашырат.
17. Кеңештин төрагасы ачык добуш берүү аркылуу Кеңештин мүчөлөрүнүн жалпы санынын көпчүлүк добушу менен бир жылдык мөөнөткө шайланат.  
Кеңештин төрагасы болуп шайланууга талапкерлер Кеңештин мүчөлөрү тарабынан же өзүн-өзү көрсөтүү тартибинде көрсөтүлөт.
18. Кеңештин төрагасынын ыйгарым укуктарынын мөөнөтү ал шайланган күндөн тартып башталат жана жаңы төрага шайланган күнгө чейинки күнү токтотулат.
19. Кеңештин жаңы төрагасын шайлоо иштеп жаткан төраганын ыйгарым укуктарынын акыркы айында өткөрүлөт. Кеңештин жаңы төрагасын шайлоо ушул пунктта белгиленген мөөнөттө өткөрүлбөгөн учурда Кеңештин иштеп жаткан төрагасы жаңы төрага шайланганга чейин өз ыйгарым укуктарын жүзөгө ашырууну улантат.
20. Төрага жок болгон мезгилде анын милдеттерин аткаруу төраганын чечими менен, ал эми мындай тапшырма берүүгө мүмкүн болбогон учурда - Кеңештин жалпы курамынын көпчүлүк добушунун чечими менен кеңештин мүчөлөрүнүн бирине жүктөлөт.
21. Кеңештин төрагасы:
- 1) Кеңештин ишин уюштурат, ошондой эле мамлекеттик органдар, жергиликтүү өз алдынча башкаруу органдары жана башка уюмдар менен мамилелерде Кеңештин атынан чыгат;
  - 2) жыйналыштарды чакырат, Кеңештин жыйналыштарынын кароосуна киргизилүүчү маселелерди аныктайт;
  - 3) Кеңештин жыйналыштарына төрагалык кылат;
  - 4) Кеңешке келип түшкөн материалдарды текшерүүнү уюштурат;
  - 5) Кеңештин ишинин натыйжаларын жалпылоону уюштурат жана анын ишин уюштурууну жакшыртууга багытталган чараларды көрөт;
  - 6) Кеңештин иши жөнүндө социалдык чөйрөнүн мекемесинин уюштуруучусуна, жергиликтүү мамлекеттик администрацияга, жергиликтүү кеңешке жана ведомстволук баш ийүүсүнө жараша социалдык чөйрөдөгү мамлекеттик ыйгарым укуктуу органга маалымдайт;
  - 7) Кеңештин чечимдерине ылайык башка функцияларды аткарат.
22. Кеңештин төрагасы өзүнүн функциялык милдеттерин аткарбаган же талаптагыдай аткарбаган учурда Кеңештин мүчөлөрүнүн кеминде үчтөн экисинин чечими менен анын ыйгарым укуктары мөөнөтүнөн мурда токтотулушу мүмкүн.
23. Кеңеш өзүнүн курамынан катчыны шайлайт. Кеңештин чечими боюнча катчынын ишин техникалык колдоо үчүн келишимдик негизде адамдар тартылышы мүмкүн.
24. Кеңештин катчысы:
- 1) Кеңештин жыйналыштарын даярдоону камсыз кылат;
  - 2) Кеңештин мүчөлөрүнө жыйналыштын датасы, убактысы жана орду жөнүндө кабарлайт, Кеңештин жыйналышынын протоколдорун жүргүзөт;
  - 3) Кеңеште иш кагаздарын жүргүзүүнү уюштурат жана жүргүзөт, ошондой эле анын чечимдерин аткаруу мөөнөттөрүн контролдойт;
  - 4) Кеңештин жана анын төрагасынын тапшырмаларына ылайык башка функцияларды аткарат.

#### **V глава. Кеңештин ыйгарым укуктары, Кеңештин мүчөлөрүнүн укуктары, милдеттери жана жоопкерчиликтери**

25. Кеңештин ыйгарым укуктары, Кеңештин мүчөлөрүнүн укуктары, милдеттери жана жоопкерчиликтери "Көзөмөлчүлүк кеңеши жөнүндө" Кыргыз Республикасынын Мыйзамынын 5, 7-беренелеринде белгиленген тартипте жүзөгө ашырылат.

Кеңештин ыйгарым укуктары:

1) уюштуруучулар тарабынан социалдык чөйрөнү өнүктүрүү стратегиясын иштеп чыгууга жана кабыл алууга, ошондой эле мамлекеттик кызматтарды көрсөтүүнүн сапатын жогорулатууга көмөк көрсөтүү;

2) социалдык чөйрөнү өнүктүрүүгө гуманитардык жардамды (инвесторлорду, меценаттарды) жана Кыргыз Республикасынын мыйзамдарына каршы келбеген башка каржылоо булактарын издөө жана тартуу;

3) социалдык чөйрөдөгү мекемени уюштурууга тартылган бюджеттен тышкаркы каражаттардын чыгымдар сметасын аткарууну кароо жана көзөмөлдөө;

4) учурдагы жана келечектеги милдеттерди чечүүгө, социалдык чөйрөдөгү мекемелерди өнүктүрүүгө жана алардын натыйжалуу иштешине, иштин сапатын жогорулатууга көмөк көрсөтүү.

Кеңештин укуктары:

1) социалдык чөйрөдөгү мекеменин ишин жакшыртуу жана социалдык чөйрө жаатындагы ченемдик укуктук актыларды өркүндөтүү боюнча сунуштарды киргизүү;

2) социалдык чөйрөдөгү мекеменин материалдык-техникалык базасын өнүктүрүүгө жана чыңдоого көмөк көрсөтүү;

3) гуманитардык жардамды, финансылык жана башка материалдык каражаттарды Кыргыз Республикасынын мыйзамдарына каршы келбеген булактардан тартуу;

4) мамлекеттик жана башка мыйзам менен корголуучу жашыруун сырга тиешелүү маалыматтарды кошпогондо, социалдык чөйрөдөгү мекеменин кызмат адамдарынан ишти жүзөгө ашырууга байланышкан (анын ичинде бюджеттен тышкаркы финансы-чарбалык) документтерди суроо;

5) зарылчылыкка жараша Кеңештин мүчөлөрүнүн ичинен туруктуу жана (же) убактылуу комиссияларды түзүү;

6) билим берүү уюмун фискалдык органдар тарабынан текшерүүнүн натыйжалары менен тааныштыруу;

7) социалдык чөйрөдөгү мекемелер жаатындагы ыйгарым укуктуу органга финансы-чарбалык иш чөйрөсүндөгү жана Кыргыз Республикасынын мыйзамдарынын ченемдерин бузгандыгы үчүн туруктуу жана (же) убактылуу комиссиялардын ишинин натыйжалары боюнча социалдык чөйрөдөгү мекемелердин кызмат адамдарына, кызматкерлерине тийиштүү чараларды көрүү жөнүндө сунуштамаларды киргизүү;

8) аныкталган бузуулар жөнүндө материалдарды зарыл чараларды көрүү үчүн ыйгарым укуктуу органдарга, алардын кызмат адамдарына, укук коргоо органдарына берүү;

9) социалдык чөйрөдөгү мекеменин ишинин маселелери боюнча коомдук пикирди изилдөө жана жалпылоо жана алынган маалыматты анын ишин өркүндөтүү максатында пайдалануу;

10) социалдык чөйрөдөгү мекеменин ишинин натыйжалуулугун жогорулатууга байланышкан маселелерди чечүүгө көмөк көрсөтүү;

11) мамлекеттик кызматтарды көрсөтүү маселелери боюнча жарандардын сунуштарын, арыздарын жана даттанууларын кароого катышуу.

Кеңештин милдеттери:

1) Кеңештин бир жылга иш планын иштеп чыгуу жана бекитүү;

2) социалдык чөйрөдөгү мекеменин жетекчиси, алардын уюштуруучулары, ошондой эле жергиликтүү өз алдынча башкаруу органдары, гуманитардык жардам көрсөтүүчү башка уюмдар жана жеке адамдар менен тыгыз байланышта өз ишин жүзөгө ашыруу;

3) социалдык чөйрөдөгү мекеменин иши жөнүндө коомчулукка маалымат берүүгө көмөк көрсөтүү;

4) өзүнүн иши жөнүндө жылдык отчетту даярдоо жана жалпыга маалымдоо каражаттары жана социалдык чөйрөдөгү мекемелер жаатында мамлекеттик органдын веб-сайты аркылуу коомчулукка маалымат берүү;

5) көрсөтүлүүчү мамлекеттик кызматтардын натыйжалуулугуна талдоо жүргүзүү жана аларды өркүндөтүү боюнча сунуштарды киргизүү;

- 6) социалдык чөйрөдөгү мекемелерди каржылоонун Кыргыз Республикасынын мыйзамдарына каршы келбеген кошумча булактарын тартуу;
- 7) ыйгарым укуктуу органдардын суроо-талабы боюнча өз иши жөнүндө отчет берүү.

## **VI глава. Кеңештин ишин жана Кеңештин мүчөлөрүнүн ыйгарым укуктарын токтотуу**

26. Социалдык чөйрөдөгү мекемелер кайра уюштурулган учурда Кеңеш өз ишин токтотот.
27. Кеңештин ишин токтотуу анын чечиминин негизинде жүзөгө ашырылат. Кеңештин иши токтотулган учурда тартылган каражаттарды башкаруу боюнча анын ыйгарым укуктары Кеңештин жаңы курамы түзүлгөнгө чейин Кеңештин төрагасына өткөрүп берилет.
28. Кеңештин мүчөсүнүн ыйгарым укуктары төмөнкүдөй учурларда токтотулат:
  - 1) ал шайланган мөөнөт аяктаганда;
  - 2) ал өз каалоосу боюнча ыйгарым укуктарын токтотуу жөнүндө жазуу жүзүндө арыз бергенде;
  - 3) ал Кыргыз Республикасынын чегинен тышкары туруктуу жашоочу жерине чыгып кеткенде;
  - 4) ага карата соттун айыптоо өкүмү күчүнө киргенде;
  - 5) аны сот тартибинде аракетке жөндөмсүз, ошондой эле дайынсыз жоголду же өлдү деп тааныганда;
  - 6) Кеңештин социалдык чөйрөдөгү мекемеге же Кеңештин беделине зыян келтирген мүчөсү жүрүм-турум этикасын бузганда;
  - 7) медициналык корутундуга ылайык ден соолугунун абалы боюнча өз милдеттерин жүзөгө ашырууга мүмкүн болбогондо;
  - 8) жүйөлүү себептерсиз Кеңештин жыйналыштарына катары менен беш жолу келбегенде.
29. Кеңештин мүчөлөрүн мөөнөтүнөн мурда бошотуу жөнүндө чечим Кеңештин мүчөлөрүнүн жалпы санынын үчтөн экисинин добушу менен кабыл алынат.
30. Кеңештин курамындагы бош орунду ээлөө "Көзөмөлчүлүк кеңеши жөнүндө" Кыргыз Республикасынын Мыйзамынын 6-беренесинде белгиленген тартипте жүзөгө ашырылат.
31. Ушул Жобону колдонууга байланыштуу келип чыккан талаш-тартыштар Кыргыз Республикасынын жарандык мыйзамдарына ылайык каралат.
32. Күнөөлүү адамдар социалдык чөйрөдөгү мекемелерге өздөрүнүн мыйзамсыз аракеттери (аракетсиздиги) менен зыян келтирген учурда "Көзөмөлчүлүк кеңеши жөнүндө" Кыргыз Республикасынын Мыйзамынын жана башка ченемдик укуктук актыларынын ченемдерин бузгандыгы үчүн келтирилген чыгымдарды Кыргыз Республикасынын мыйзамдарында белгиленген тартипте калыбына келтирет.

### **Социалдык чөйрөдөгү мекемелердин көзөмөлчүлүк кеңеши тарабынан тартылган каражаттарды кабыл алуу, эсебин жүргүзүү, бөлүштүрүү, топтоо жана пайдалануу боюнча жобо**

1. Социалдык чөйрөдөгү мекемелердин көзөмөлчүлүк кеңеши тарабынан тартылган каражаттарды кабыл алуу, эсебин жүргүзүү, бөлүштүрүү, топтоо жана пайдалануу боюнча жобо "Көзөмөлчүлүк кеңеши жөнүндө" Кыргыз Республикасынын Мыйзамынын 10-беренесинин 1, 2-пункттарына ылайык социалдык чөйрөдөгү мекемелердин көзөмөлчүлүк кеңеш (мындан ары - Кеңеш) тарабынан тартылган каражаттарын кабыл алуунун, эсебин жүргүзүүнүн жана бөлүштүрүүнүн тартибин аныктайт.

2. Өзүнүн ишин уюштуруу үчүн Кеңеш Кыргыз Республикасынын мыйзамдарына каршы келбеген булактардан гуманитардык жардамды, финансылык жана башка материалдык каражаттарды (мындан ары - тартылган каражаттарды) тартууга укуктуу.

3. Социалдык чөйрөдөгү мекемелерге жеке жана юридикалык жактардан келип түшкөн материалдык жана материалдык эмес баалуулуктар, гуманитардык жардам, аткарылган жумуштар/кызмат көрсөтүүлөр Кеңештин мүчөсүнүн милдеттүү катышуусу менен кабыл алынат жана эсепке алынат. Баасы көрсөтүлбөгөн материалдык жана гуманитардык жардам учурдагы Кыргыз Республикасынын Улуттук статистика комитети тарабынан белгиленген региондук баа менен кабыл алынат.

4. Тартылган каражаттар мамлекеттик кызмат көрсөтүүлөрдүн шарттарын жана сапатын жакшыртуу, социалдык чөйрөдөгү мекемелердин материалдык-техникалык, окуу-методикалык базасын өнүктүрүү жана чыңдоо үчүн жумшалат.

5. Кеңештин ишин жүзөгө ашырууга тартылган сумманын 2 пайызынан ашпаганы Кеңештин төрагасынын алыш-бериш эсебине которуу жолу менен пайдаланылат.

6. Кеңеш тарабынан товардык-материалдык баалуулуктар түрүндө тартылган каражаттарды кабыл алуу социалдык чөйрөдөгү мекеменин ички буйругунун, товарларды кабыл алуу жана өткөрүү актысынын негизинде жүргүзүлөт.

7. Товарларды кабыл алуу-өткөрүп берүү актысы финансылык документ болуп саналат, анда келип түшкөн материалдык жана материалдык эмес баалуулуктар, гуманитардык жардам, аткарылган иштер/кызмат көрсөтүүлөр, коштоочу документтердин болушу жана өткөрүлүп берилген товарлардын жалпы акчалай наркы кеңири сүрөттөлгөн.

8. Кабыл алуу-өткөрүп берүү акты - эки нускада түзүлөт жана төмөнкү реквизиттерди камтууга тийиш:

- документтин аталышы жана номери;

- документ түзүлгөн жер жана дата;

- товарларды өткөрүп берген жана кабыл алган жактар жөнүндө маалыматтар (жеке адамдар үчүн - фамилиясы, аты, атасынын аты, жарандыгы, паспорттук маалыматтар, байланыш телефондору; юридикалык жактар үчүн - аталышы, салык төлөөчүнүн идентификациялык номери жана байланыш телефондору көрсөтүлгөн коштоочу документтер);

- келишимдин реквизиттери (каттоо номери жана түзүлгөн дата), анын негизинде ушул кабыл алуу-өткөрүү акты түзүлөт;

- товарлардын тизмеси жана алардын саны;

- товарлардын сапаты жөнүндө маалыматтар;

- берилген же кабыл алынган товарлардын табылган (же табылбаган) кемчиликтери жөнүндө маалыматтар;

- товардын жалпы наркы;

- товарды өткөрүп берген жактын колу;

- товарды кабыл алган жактын колу;

- товарларды ушул кабыл алуу-өткөрүп берүү актты түзгөн уюмдун мөөрүнүн оттиски.

Которулган акча каражаттары жана аткарылган жумуштар/кызмат көрсөтүүлөр үчүн өзүнчө кабыл алуу-өткөрүп берүү акттары түзүлөт.

9. Кеңеш тарабынан тартылган товарлар, аткарылган жумуштар/кызмат көрсөтүүлөр, материалдык жана материалдык эмес баалуулуктар түрүндө каражаттарды пайдалануунун тартиби жана шарттары Кеңеш тарабынан өз алдынча аныкталат.

Кабыл алынган акчалай каражаттар, товарлар, аткарылган жумуштар/кызмат көрсөтүүлөр, материалдык жана материалдык эмес баалуулуктар түрүндө тартылган каражаттарды алуунун, пайдалануунун, инвентаризациясынын тартиби жана шарттары тиешелүү ыйгарым укуктуу мамлекеттик же муниципалдык орган тарабынан аныкталат.

10. Товарлар, материалдык жана материалдык эмес баалуулуктар түрүндө тартылган каражаттар социалдык чөйрөдөгү мекеменин эсеп (отчет) берүүгө милдеттүү материалдык жооптуу кызмат адамына өткөрүлүп берилет, аны менен социалдык чөйрөдөгү мекеменин жетекчиси Кеңештин материалдык каражаттары үчүн толук жоопкерчилик жөнүндө келишим түзөт.

11. Кеңештин материалдык жана материалдык эмес баалуулуктарын эсепке алуу социалдык чөйрөдөгү мекеменин материалдык жооптуу кызмат адамы жүргүзөт, ал ай сайын/квартал сайын материалдык отчетту түзөт жана аны социалдык чөйрөдөгү мекеменин бухгалтердик эсеп жүргүзүү бөлүмүнө берет.

12. Кеңештин товардык-материалдык баалуулуктарын чыгаруу Кеңештин чечимине ылайык аларды чыгаруу ведомосту боюнча кийин тиешелүү эсептен чыгаруу актысын тариздөө менен жүргүзүлөт.

13. Финансылык жылдын аягында социалдык чөйрөдөгү мекемеде Кеңештин ревизиялык комиссиясынын мүчөсүнүн милдеттүү түрдө катышуусу менен Кеңештин материалдык баалуулуктарына инвентаризация жүргүзүлөт, инвентаризациянын натыйжалары Кеңештин кароосуна киргизилет.

14. Товардык-материалдык баалуулуктар түрүндөгү кабыл алынган гуманитардык жана демөөрчүлүк жардам боюнча бухгалтердик документтердин негизинде келип түшүү булагын жана суммасын көрсөтүү менен бухгалтердик отчеттуулук (баланс) түзүлөт.

15. Кеңеш тарабынан тартылган каражаттарды топтоо үчүн социалдык чөйрөдөгү мекеменин жетекчиси банкта өзүнчө топтолмо эсеп ачат.

16. Банкта топтолмо эсеп ачылгандан кийин социалдык чөйрөдөгү мекеме менен банктын ортосунда эки тараптуу келишим түзүлөт, анда төмөнкү пункттар милдеттүү түрдө жазылууга тийиш:

- социалдык чөйрөдөгү мекеменин банктагы топтолмо эсебинде Кеңештин акча каражаттарын сактоонун минималдуу жана максималдуу мөөнөттөрү;

- социалдык чөйрөдөгү мекеменин банктагы топтолмо эсебинде турган Кеңештин каражаттарын банк пайдаланганы үчүн жылына банк тарабынан төлөнүүчү пайыздык ставкалардын конкреттүү өлчөмдөрү;

- Кеңештин акча каражаттарын сактоо мөөнөттөрүн эске алуу менен социалдык чөйрөдөгү мекеменин банктагы топтолмо эсебине, атайын эсебине Кеңештин акча каражаттарын чегерүү (которуу) тартиби.

17. Кеңеш тарабынан тартылган накталай акча каражаттары социалдык чөйрөдөгү мекеменин кассасына чегерилет, кийин мекеменин банктагы топтолмо эсебине чегерилет, ал эми акчаны чыгарууга чыгаша кассалык документтер берилет.

18. Кеңеш тарабынан накталай эмес (банктык) которуу жолу менен тартылган акча каражаттар социалдык чөйрөдөгү мекеменин банктагы топтолмо эсебине чегерилет.

19. Акчалай түрдө тартылган гуманитардык жана демөөрчүлүк жардам социалдык чөйрөдөгү мекеменин банктагы топтолмо эсебинде 14411100 "учурдагы жардам" элементи боюнча киреше бөлүгүндө топтолот, чыгашалар кассалык документтер жана бюджеттик классификациянын беренелери боюнча жүргүзүлөт.

20. Кеңештин бардык финансылык чыгашалары социалдык чөйрөдөгү мекеме тарабынан социалдык чөйрөдөгү мекеменин атайын эсебине топтолмо эсебинен акча каражаттары которулгандан кийин Кеңештин чечиминин негизинде жүргүзүлөт.

21. Кеңеш тартылган акча каражаттардын багытын өз алдынча тандайт. Акча каражаттары эсептен Кеңештин чечиминин негизинде гана анда көрсөтүлгөн конкреттүү максаттар үчүн алынышы мүмкүн.

22. Башка өлкөлөрдөн товардык-материалдык баалуулуктар түрүндө гуманитардык жардамды алуунун тартиби Кыргыз Республикасынын Өкмөтүнүн 2016-жылдын 1-февралындагы № 43 токтому менен бекитилген Кыргыз Республикасында гуманитардык жардамды кабыл алуу жана бөлүштүрүү тартиби жөнүндөгү жободо аныкталган тартипте жүргүзүлөт.

23. Келерки жылга тартылган каражаттардын кирешелеринин жана чыгашаларынын көлөмү Кеңештин жыйналышында бекитилген кирешелердин жана чыгашалардын финансылык планына ылайык социалдык чөйрөдөгү мекемелердин кирешелеринин жана чыгашаларынын бирдиктүү сметасына киргизилет.

24. Тартылган каражаттардын кирешелеринин жана чыгашаларынын сметасы Кеңештин чечими менен бекитилет. Зарыл болгон учурда тартылган каражаттардын кирешелеринин жана чыгашаларынын сметасына Кыргыз Республикасынын тиешелүү жылга республикалык бюджет жөнүндө мыйзамында белгиленген тартипте өзгөртүүлөр киргизилиши мүмкүн.

25. Кеңештин тартылган каражаттарын бухгалтердик эсебин жүргүзүүнүн тууралыгына, алардын талаптагыдай таризделишине жана максаттуу пайдаланылышына (Кеңештин чечимине ылайык) жоопкерчиликти жана контролду социалдык чөйрөдөгү мекемелердин жетекчиси жана башкы бухгалтери тартат.

26. Тартылган каражаттардын ушул жылы пайдаланылбаган калдыгы алып коюуга жатпайт жана кийинки жылга өткөрүлөт.

27. Кеңеш тартылган каражаттардын максаттуу жана натыйжалуу пайдаланылышына финансылык контролду жүзөгө ашырат. Кеңеш финансылык контролду жүзөгө ашыруу үчүн Кеңештин ревизиялык комиссиясын түзөт.

28. Кеңештин ревизиялык комиссиясынын төрагасын жана мүчөлөрүн дайындоонун тартиби, алардын ыйгарым укуктарынын мөөнөттөрү жана ревизия жүргүзүүнүн мезгилдүүлүгү Кеңеш тарабынан аныкталат.

29. Кеңеш финансылык контролду жүзөгө ашыруу үчүн аудитордук уюмду тартууга укуктуу.

30. Кеңештин ревизиялык комиссиясы:

- жылына бир жолудан кем эмес Кеңештин тартылган каражаттарынын сарпталган чыгымдарына, ошондой эле аларды материалдык жана материалдык эмес активдер түрүндө пайдалануунун натыйжалуулугуна ревизия жүргүзөт, жылдык отчет жана баланс боюнча корутунду даярдайт;

- келерки жылга тартылган каражаттар боюнча кирешелердин жана чыгашалардын финансылык планын финансылык отчеттуулук жөнүндө мыйзамдардын талаптарына шайкештиги жана аны түзүүнүн негиздүүлүгү предметине карайт;

- тартылган каражаттардын максаттуу жана натыйжалуу пайдаланылышы жөнүндө Кеңешке отчет берет.

31. Келерки жылга тартылган каражаттардын кирешелеринин жана чыгашаларынын финансылык планы Кеңештин ревизиялык комиссиясы карагандан жана жактыргандан кийин Кеңеш тарабынан бекитилет.

32. Кеңеш жылдын аягында тартылган каражаттардын пайдаланылышы жөнүндө отчетту жалпыга маалымдоо каражаттарында жарыялайт.

33. Ыйгарым укуктуу мамлекеттик орган квартал сайын мамлекеттик органдын карамагындагы социалдык чөйрөдөгү мекемелерге тартылган каражаттардын түшүшүнө жана натыйжалуу пайдаланылышына контролду жүзөгө ашырат.

34. Системанын ичинде тартылган каражаттардын бирдей эмес түшүүлөрү аныкталган учурда ыйгарым укуктуу мамлекеттик орган түшүүлөр көп болгон социалдык чөйрөдөгү мекеменин Кеңешине ашыкча тартылган каражаттарды мамлекеттик органдын башка мекемелерине кайра бөлүштүрүүгө макулдук берүү үчүн кайрылууга укуктуу.

НООКЕНСКИЙ ОТДЕЛ ДЕПАРТАМЕНТА АРХИТЕКТУРЫ И СТРОИТЕЛЬСТВА  
ЖАМАЛЫНБАЙСКОЙ ОБЛАСТИ

# ПРОЕКТ

НАЗВАНИЕ ОБЪЕКТА. С/У/П/Б: Столовая на 50 посадочных мест.  
МЕСТОРАЗПОЛОЖЕНИЕ ОБЪЕКТА: с. Кургулуш Момбекеевского с/у.  
НООКЕНСКОГО РАЙОНА.

АРХИТЕКТУРНО-СТРОИТЕЛЬНЫЕ ЧЕРТЕЖИ

“ УТВЕРЖДАЮ ”

ИЗДАТЕЛЬ: Г.А. АРХИТЕКТУРНО-СТРОИТЕЛЬНЫЙ РАЙОНА

СЕРИЯ: Ж-1 № 000670 . А. ДИМОРОВ



ИТАСЫ — 2003 г.



ПОЯСНИТЕЛЬНАЯ ЗАПИСКА

СОДЕРЖАНИЕ

Рабочий проект "Столовая на 50 мест" разработан индивидуально для строительства. Здание состоит из двух этажей, первый этаж объединяет зал, и второй этаж кухни и спомогательные комнаты моечная и складская, помещенье.

Расчетная сейсмичность здания принята на 9-й балл. Прочность и устойчивость обеспечивается устройством антисейсмопояса. Фундаменты ленточные монолитные из бетона М-100, заложены на 50 см. от поверхности земли. Стены из жженого кирпича толщиной несущих стен 38 см. Просенки усиливается монолитным ж/б. вертикальным стоекками обрамления. по углам кирпичная кладка усиливается сетками с шагом по высоте через пять рядов. Перекрытия монолитные железобетонные. Покрытия балконов и лестниц досками.

Кровля односкатная из металлочерепицы, по настильным стропилам. Кровельные работы осуществляются с соблюдением требований СНиП III-20-74. Для биологической защиты деревянных конструкций и изделий обрабатываются антисептиком с нанесением пасты на поверхность краскопультном.

Полы бетонный слой по гравийному основанию. Сверху цементно-песчаный пол. Заполнение оконных и дверных проемов из жестоматериала, при этом индивидуально согласно размерам по рабочим чертежам. Стены внутренние оштукатуриваются и побелены. Двери окна окрашиваются масляной краской. Для защиты здания от поверхностных вод водосточные стеновые по периметру здания, устраиваются оплотки толщиной 150 мм. шириной 1000 мм. по гравийному основанию уклоном 3°, из бетона М-150.

№ листа	СОДЕРЖАНИЕ листа.
1.	Титульный лист.
2.	Пояснительная записка.
4.	План стен, фасады.
5.	План фундамента, план арматур.
6.	План перекрышек
7.	РАЗРЕЗ.
8.	План балок, план стропил.
9.	Узлы.
10.	План кровли.
11.	План отопление.
12.	План электроосвещение
13.	План оборудования

Проект разработан Ноокенским отделом Департамента архитектуры и строительства. Лицензия : серия, Ж-1. №000670

Архит	КАБАЕВ М. <i>M. Kabayev</i>	Столовая на 50 мест. СМ №16.	Лист	Листов.
		Ноокенского района	2	13
		Пояснительная записка.		Архитектура.

ФАСАД В ОСЯХ 1-6, М 1:100.

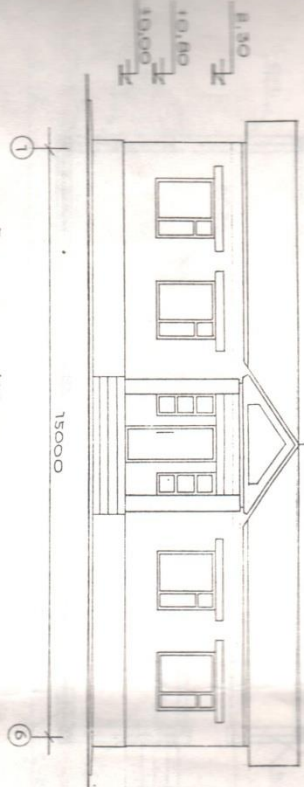

ФАСАД В ОСЯХ А-В, М 1:100

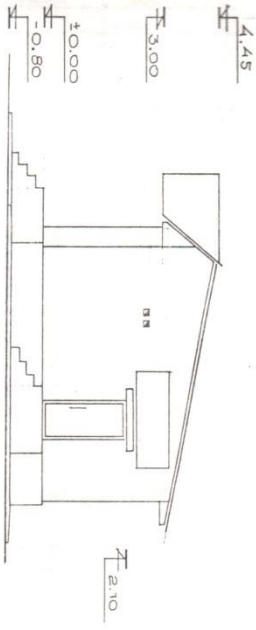

ПЛАН СМЕН, М 1:100

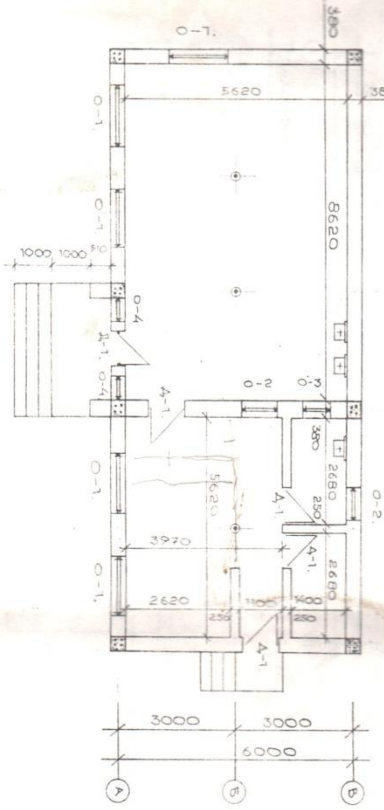

ЭКСПЛИКАЦИЯ ПОМЕЩЕНИЙ

№ ПОС	НАИМЕНОВАНИЕ	ПЛОЩ. М <sup>2</sup>	ПРИМЕЧАНИЕ
1	ЗАЛ	48.45	
2	КУХНЯ	22.30	
3	МОЕЧНАЯ	3.76	
4	СМЫВАЛОК ПОМЕЩЕНИЕ	3.76	
		78.30	

СПЕЦИФИКАЦИЯ СТОЛБЯРЫХ УЗЛЕВ

№	Узел	Наименование	Размеры (мм)	Кол-во
1	Д-1	Дверной блок	2100 900	5
2	О-1	Оконный блок	1500 1500	5
3	О-2	Оконный блок	1200 950	2
4	О-3	Оконный блок	800 600	1
5	О-4	Оконный блок	1300 600	2

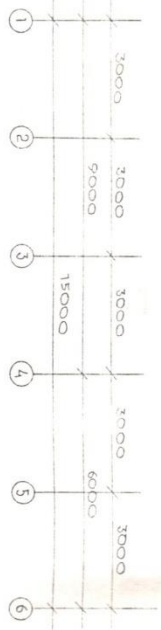

Архит.	КАБАРЕВ М. И.	Сил. № 16
	МОМЕНКОВСКОГО С/У.	Лист 4
	НООКЕНСКОГО РАЙОНА	Лист 13
	ФАСАД 1-6 А-В.	Архитектура.
	ПЛАН СМЕН. М 1:100.	

ПЛАН АРМИРОВАНА СТЕН М 1:100

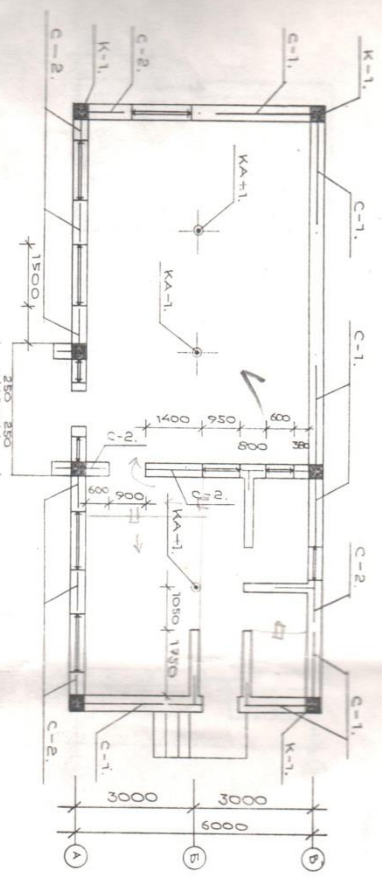

ПЛАН ФУНДАМЕНТА М 1:100

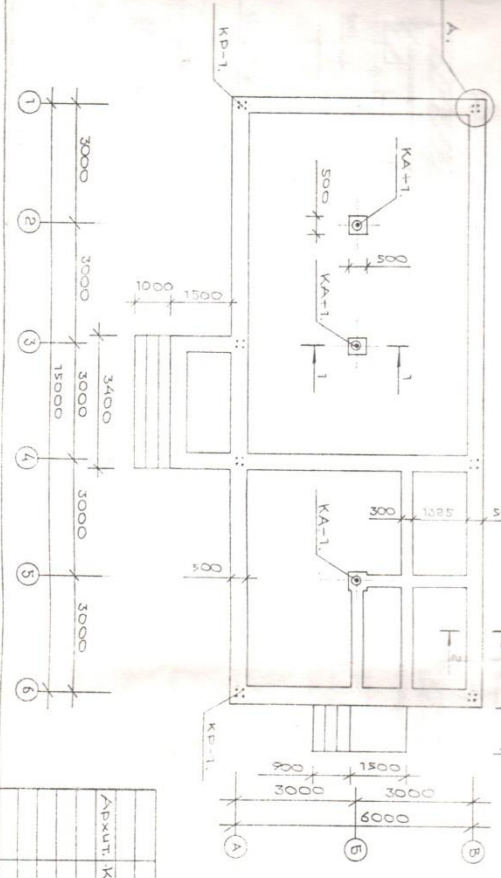

Сетките С-1; С-2;

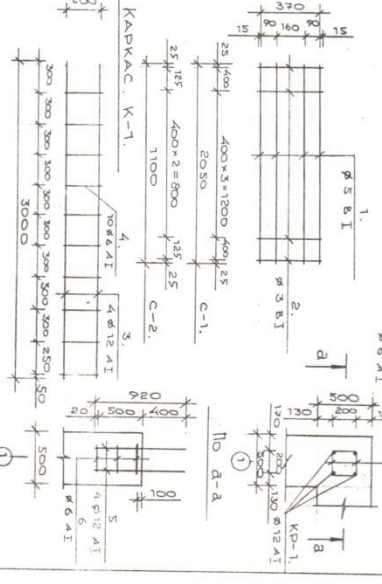

Узел А.

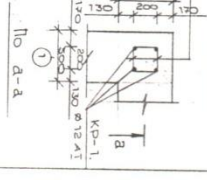

Спецификация стая.

ИЗМЕН. ПОЗ.	№	В. мм.	ДЛИНА, мм.	КОИЧ. ШТ.	ОБЩА В. м/с.	ПРИМЕНАВИТ
С-1	1	5 В I	2050	196	61.9	
	2	3 В I	370	294	6.0	
С-2	1	5 В I	1100	369	62.5	
	2	3 В I	370	390	7.93	
К-1	3	12 А I	3000	28	74.60	БЕТОН НА МС-1
	4	6 А I	700	70	14.0	БЕТОН НА МС-1
Итого:					226.9	

АРМАТУРА ЗАКЛАДВАЕМАЯ В ФУНДАМЕНТ.

ИЗМЕН. ПОЗ.	№	В. мм.	ДЛИНА, мм.	КОИЧ. ШТ.	ОБЩА В. м/с.	ПРИМЕНАВИТ
КР-1	5	12 А I	920	28	22.9	
	6	6 А I	500	21	4.20	
Итого:					27.10	

АРХИТ. КАБАЕВ М.	СТОБОРБА НА СО ПОС. ВЕСТ. СЪН А/2/15	Ст.ст.	5	Ст.ст.	13
	МОМЕНТОСКОТО С/С.				
	НОМЕНТОСКОТО РАДИОМ.				
	ПЛАН АРМИРОВАНА СТЕН				
	ПЛАН ФУНДАМЕНТА.				
	АРХИТЕКТУР.				

ПЛАН РАСПОЛОЖЕНИЯ ПЕРЕМЫЧЕК.

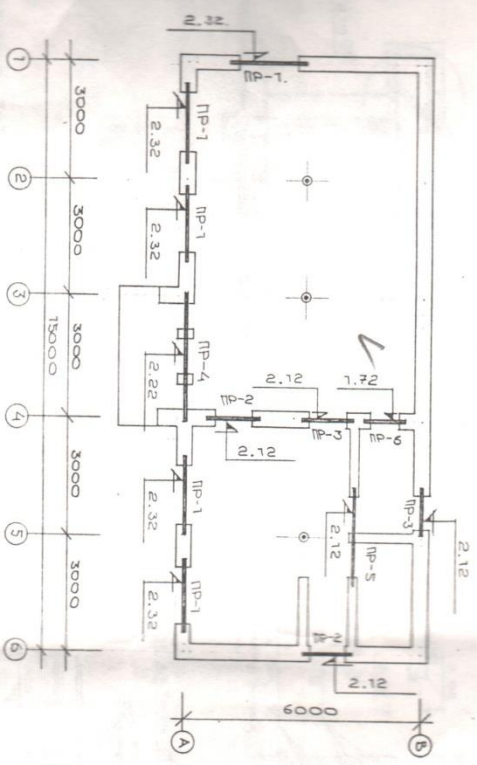

СПЕЦИФИКАЦИЯ РАСХОДА МАТЕРИАЛОВ.

Обоз. №	Наименование	Ф, мм	Длина, мм.	Кол. штук.	Масса, кг.
1	Искусшая арматура	12 А III	2240	20	39,78
2	Хомут.	6 А I	1210	80	21,5
3	Бетон М-200 (м <sup>3</sup> )			0,86	9,95
4	Хомут.	12 А III	1400	8	5,37
5	Бетон М-200 (м <sup>3</sup> )			0,22	
6	Искусшая арматура.	12 А III	1430	8	10,16
7	Хомут.	6 А I	1210	20	5,37
8	Бетон М-200 (м <sup>3</sup> )			0,23	
9	Искусшая арматура.	12 А III	3360	4	11,93
10	Хомут.	6 А I	1320	24	7,03
11	Бетон М-200 (м <sup>3</sup> )			0,26	
12	Искусшая арматура.	16 А III	2830	4	13,86
13	Хомут.	6 А I	1150	20	5,10
Итого				4.	5,11
Итого				11.	2,95
Итого бетона				0,11	
Итого					142,2

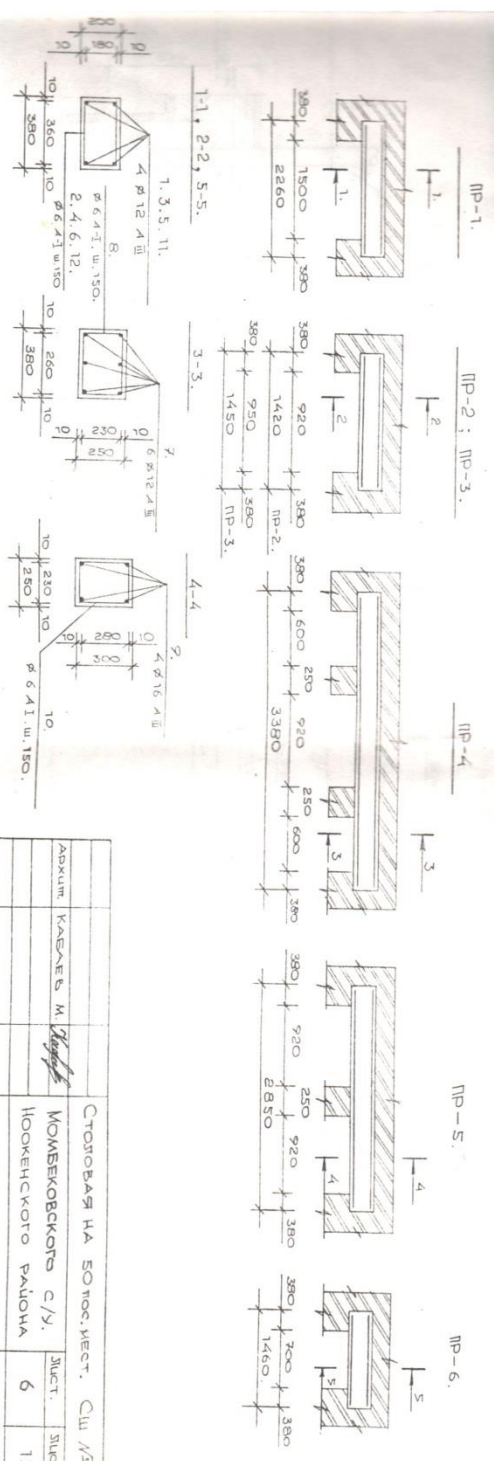

Архит.	Кравець М. <i>[Signature]</i>	Стоповая на опор. мест. С/У.	Шкит.	Шкит.
		Комьсковского с/у.	6	13
		Июкненского района		
		План расположения		
		перемишек.		
		Архитектура.		

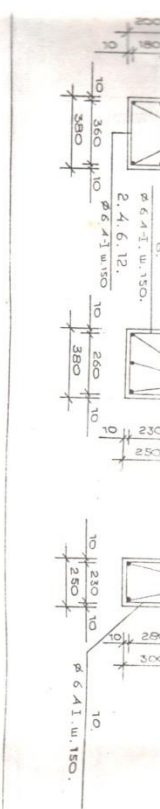

РАЗРЕЗ 1-1, М:1:100

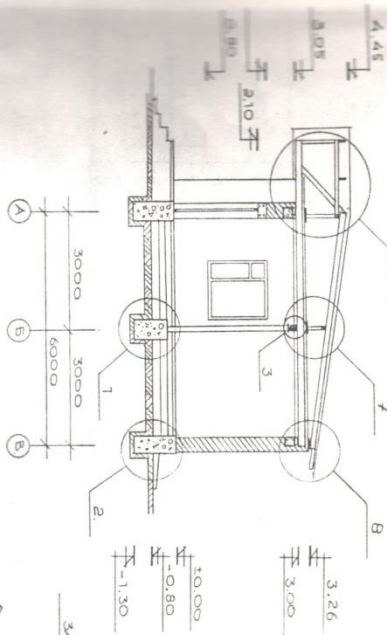

УЗЕЛ 4-4

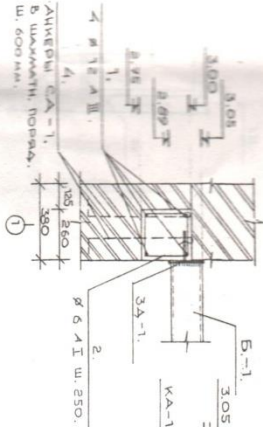

УЗЕЛ 3-3

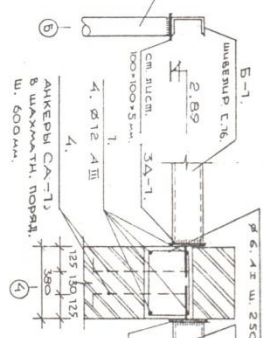

УЗЕЛ 5-5

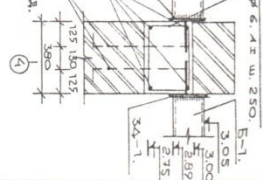

ВНЕШ СЕЧЕНИЕ 1-1.

УЗЕЛ СЕЧЕНИЕ 2-2.

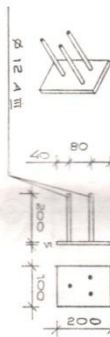

Мозаичный пол. S = 20 мм.

Бетонный покрытие. S = 80 мм.

Засыпка гравием. S = 200 мм.

Уплотнительный грунт.

Желез. СА-1.

500 120

СПЕЦИФИКАЦИЯ РАСХОДА СТАЛИ

МАРКА ЭЛЕМЕНТА.	КОЛ-ВО	Ø, мм.	ДЛИНА мм.	КОЛИЧ. ОБЪЕМА КГ.
1	1	Ø 12 А III	50000	4.
2	2	Ø 6 А I	1150	174.
3	3	Ø 6 А I	1200	26.
4	4	Ø 6 А I	660	190.
Итого: БЕТОНА 3,20 М <sup>3</sup> .				Итого: 257,4.

ВЫБОРКА СТАЛИ.

ОБЪЕМ	НАИМЕНОВАНИЕ	ДЛИНА (мм)	КОЛИЧ. ШТ.	МАССА КГ.
КА-1.	Колона из ст. шп. в. Ø 102 мм	3500	3.	125,6
Б-1.	Балка из швеллера С 16.	14250	1.	202,4
3А-1.	Желез. деталь 100x5 мм	200	4.	5,15
				333,5

ПРИМЕЧАНИЕ.

Крепление колонны к балке и балка к закладному элементу крепится с помощью сварного соединения с двух сторон.

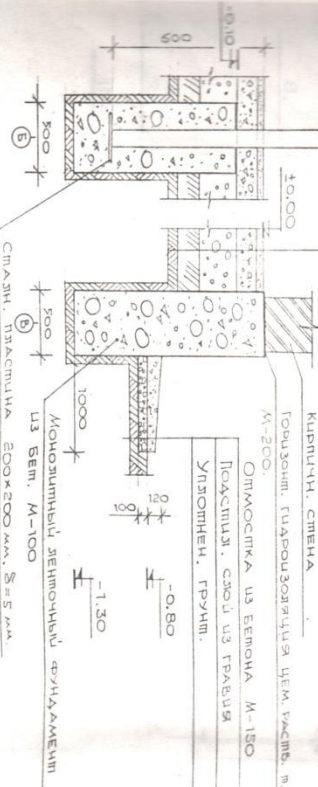

АРХИТ.	КАБАЕВ И ШИШЕВ	СТРОИТЕЛЬСТВО НА ВО ПОС. МЕСТ. С/И 1/2/16
АРХИТ.	КАБАЕВ И ШИШЕВ	Момбейковского С/У. Ноокенского района.
АРХИТ.	КАБАЕВ И ШИШЕВ	РАЗРЕЗ 1-1, М:1:100
АРХИТ.	КАБАЕВ И ШИШЕВ	УЗЛЫ, СЕЧЕНИЯ.
АРХИТ.	КАБАЕВ И ШИШЕВ	АРХИТЕКТУРА





УЗЕЖ — 6.

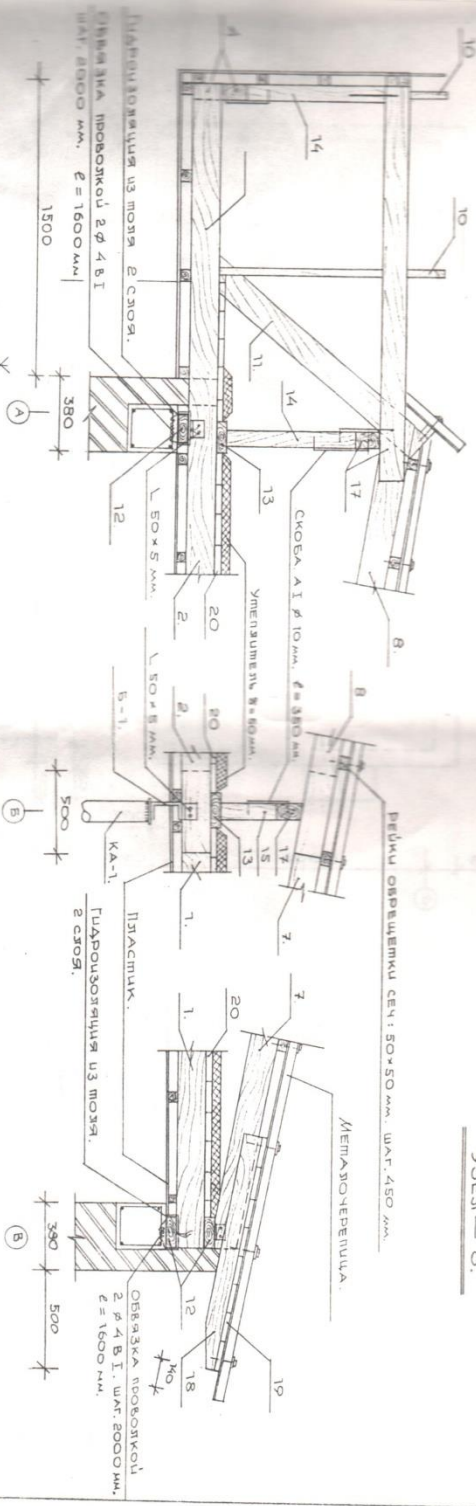

УЗЕЖ — 7.

Фрагмент кривизна

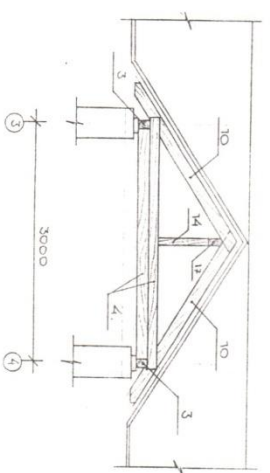

УЗЕЖ — 8.

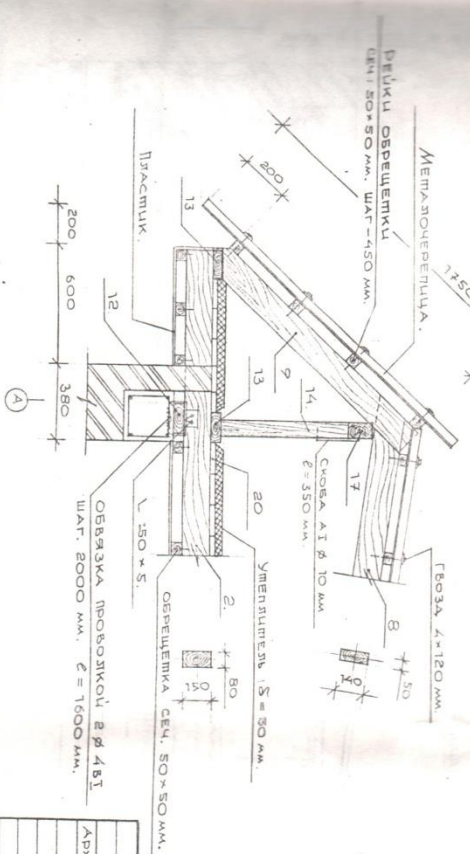

Архит.	КАСАТЪ М	СТОЛОВАЯ НА 50 ПОС. МЕСТ. С ИЛ № 16	
		ЖИСТ	ЖИСТОВ.
		9	13
		УЗЕЖ - 6, 7, 8, 9.	
		Архитектурна	



УЗЕЖ — 6.

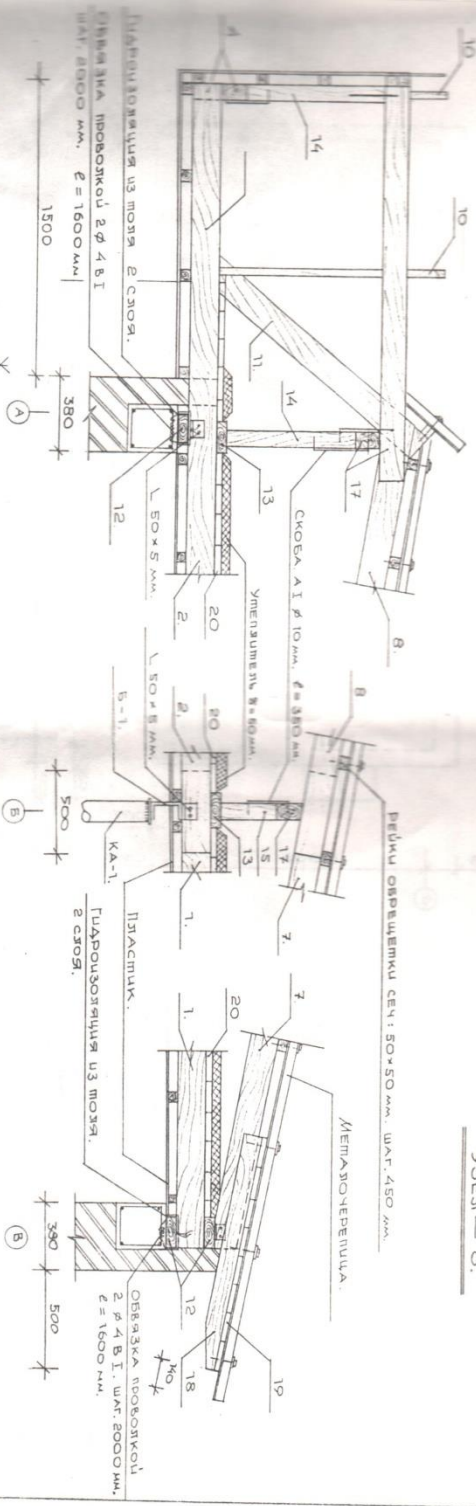

УЗЕЖ — 7.

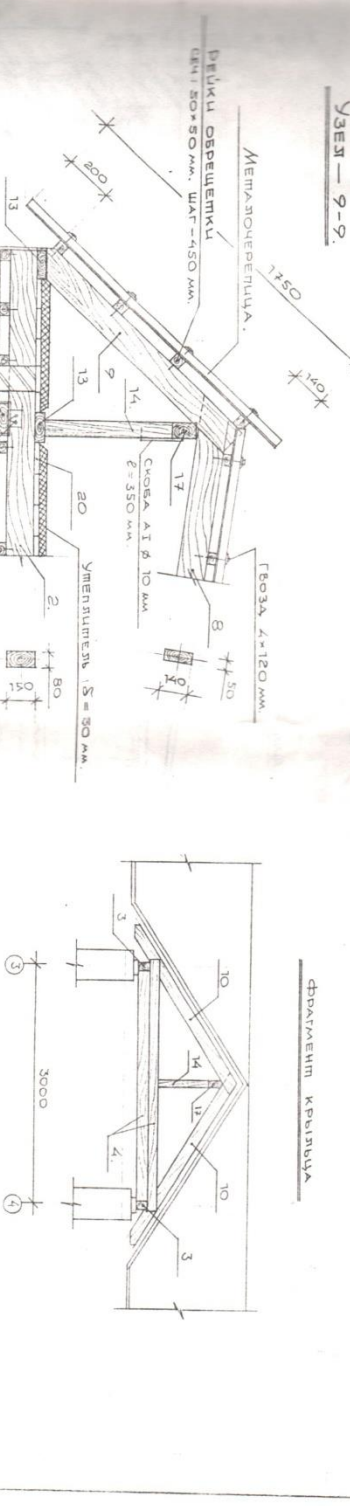

УЗЕЖ — 8.

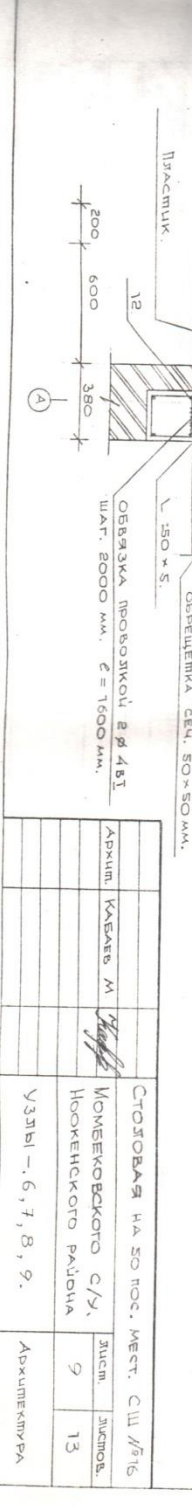

ФРАГМЕНТ КРЫШИ

Архит.	КАБАТОВ М.	СТОЛОВАЯ НА 50 ПОС. МЕСТ. С ИЛ № 16	
		ЖИЛ.	ЖИЛ.
		9	13
		УЗЛЫ - 6, 7, 8, 9.	
		Архитектура	

ПЛАН КРОВЛИ М 1:100

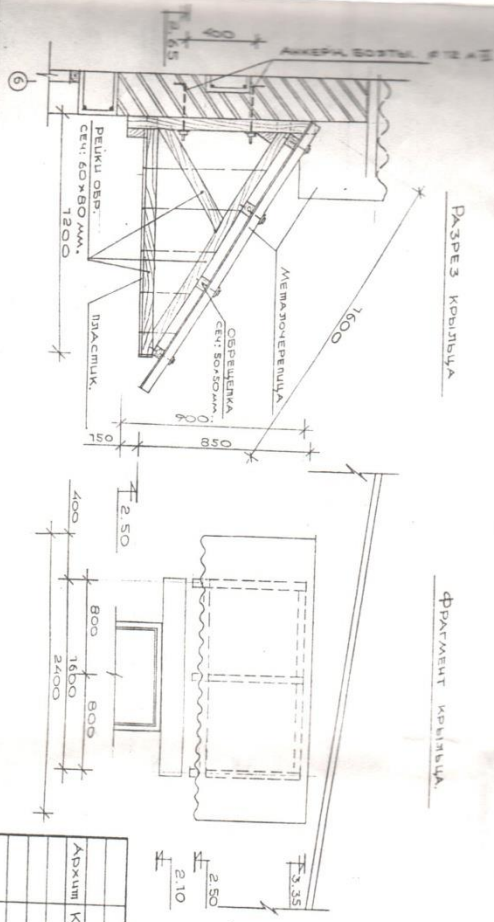
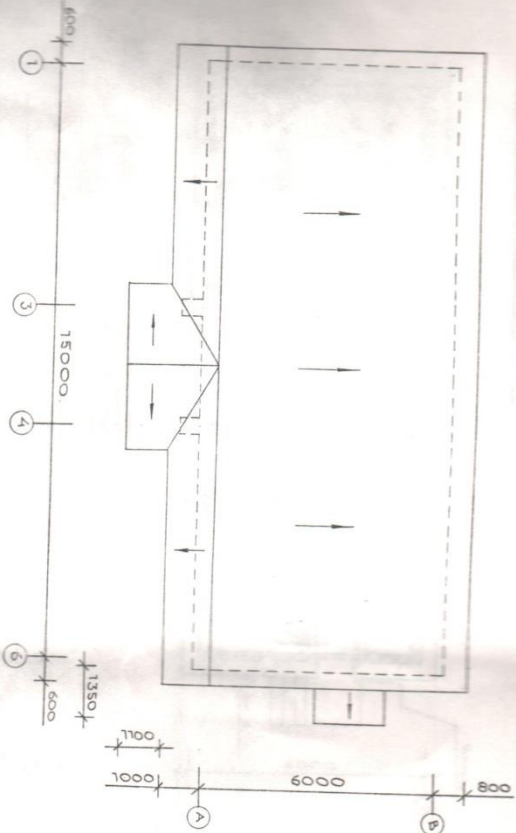

СПЕЦИФИКАЦИЯ МАТЕРИАЛОВ НА КРОВЛЮ

№	НАИМЕНОВАНИЕ	ЕД. ИЗМ.	КОЛИЧ.	ПРИМЕР.
1	МЕТАЛЛОЧЕРЕПИЦА	М <sup>2</sup>	159.	105 шт
2	ОБРЕШЕТКА СЕН: 50*50мм	П.М.	272.	0,68 м <sup>3</sup>
3	ОБРЕШЕТКА СЕН: 60*80мм	П.М.	16.6	0,08 м <sup>3</sup>

СПЕЦИФИКАЦИЯ РАСХОДА МАТЕРИАЛОВ ПОТОЛКА

№	НАИМЕНОВАНИЕ	ЕД. ИЗМ.	КОЛИЧ.	ПРИМЕР.
1	ПЛАСТИК ДЛЯ ПОТОЛКА	М <sup>2</sup>	78,4	
2	ПЛАСТ. ДЛЯ КРЫШЦА И КАДН.	М <sup>2</sup>	12,9	
3	РЕШЕТКА ДЛЯ ПОТОЛКА	П.М.	180	0,45 м <sup>3</sup>
4	РЕШЕТКА ДЛЯ КРЫШЦА И КАДН.	П.М.	55	0,16 м <sup>3</sup>

АРХИТ	КАБАЕВ М. <i>[Signature]</i>	СТОЛОВАЯ НА 60 ПОС. МЕСТ. С/У. МОМБЕКОВСКОГО Р/ОУ. НОКЕНСКОГО РАЙОНА.	Лист	10	Листов	13
		ПЛАН КРОВЛИ. М 1:100.	Архитектура.			

ПЛАН ОТОПЛЕНИЯ М 1:100.

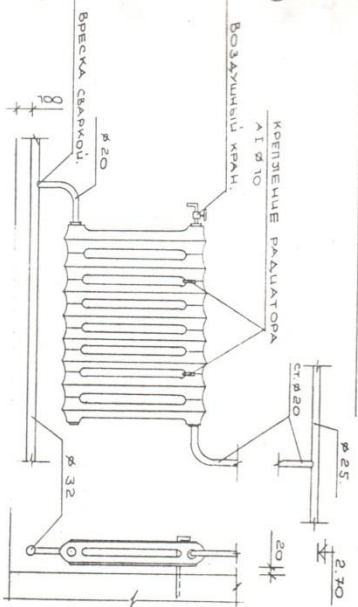
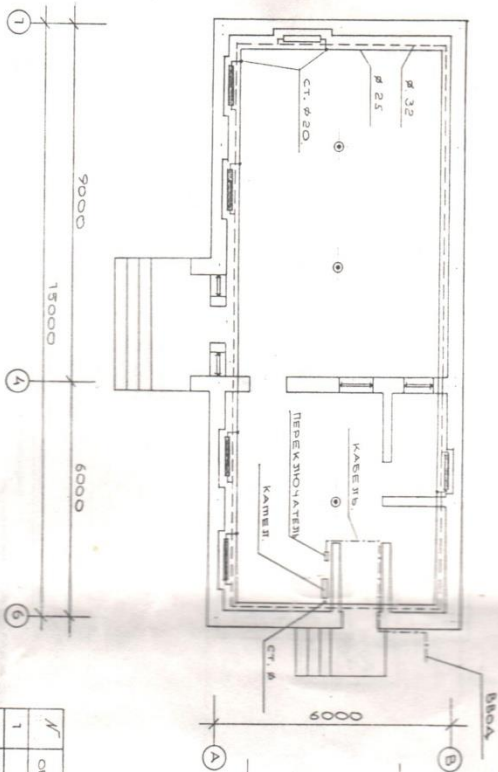

УЗЕЛ КРЕПЛЕНИЯ РАДИАТОРА:

СХЕМА СИСТЕМЫ ОТОПЛЕНИЯ.

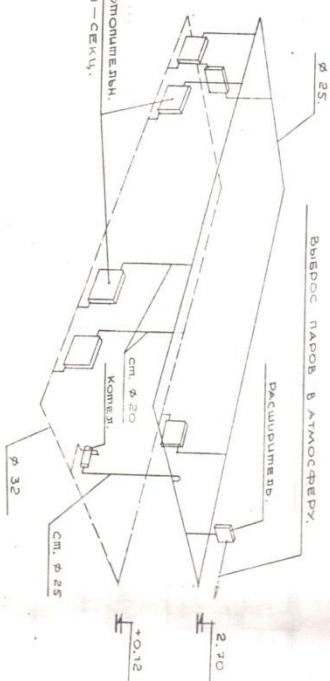

СПЕЦИФИКАЦИЯ МАТЕРИАЛОВ.

№	ОБОЗНАЧЕНИЕ	НАИМЕНОВАНИЕ	ЕД. ИЗМ.	КОЛИЧ.	ПРИМЕЧАНИЕ
1		ВОДОГРЕЙНЫЙ ЭЛ. КОМП.	шт.	1	Мощн.
2	ГОСТ 3262-75	ТРУБА СТАЛЬНАЯ Ø 32 мм.	п.м.	46	
3		" " Ø 25 мм.	п.м.	48	
4		" " Ø 20 мм.	п.м.	20	
5		" " Ø 50 мм.	п.м.	25	
6		РАДИАТОРЫ ЧУГУННЫЕ ОПИЛ-МЕТАЛЛИЧЕСКИЕ Ø-СЕКЦИОННЫЕ.	шт.	6	
7	СТД. 7073	ВОЗДУШНЫЙ КРАН	шт.	6	
8		РАСШИР. БАК ЕМК. 0.01 м³	шт.	1	
9		КАБЕЛЬ ЦОКОЛЬНЫЙ, СЕК. 3x0.6 м³	п.м.	10	
10		ПЕРЕХОДН. ПАКЕТНЫЙ	шт.	2	

АДМ.ИМ.	КАБАЕВ М.	ПРОЕКТ	СТУДЕНТ	СТУДЕНТ
			11	13
СТОЛОВАЯ НА 50 ПОС. МЕСТ. ЦУМ № 5/6				
МОСКОВСКОГО РАЙОНА				
НООКЕНСКОГО РАЙОНА				
ПЛАН ОТОПЛЕНИЯ.			АРХИТЕКТУРА	
М 1:100				

Проверка:  
Инженер ГИЗТБ *Сыж* Сурбатов В. С.

## Исходные данные школ

Содержание	Данные
Область	Жалал-Абадская
Район	Ноокенский
Название айыл окмоту	Момбековское сельское управление
Село	Момбеково
Адрес	Улица Амадалиева 44
Школа	Общеобразовательная средняя школа №16 имени Ж.Турусбекова
Вид отопления (уголь, электрич.и.т.)	Электрическое и уголь
Копии энергетических паспортов школы приложить	Прилагается
Состояние (рабочая или нет) котельни (год ввода в эксплуат., тип, марка, мощность котлов, наличие насосов (шт), дымососа и дымовой трубы, м)	Состояние рабочая Год ввода 2000 ноябрь заводской номер №80 Тип водогрейного котла КТС-0,10 ЦЗМ ЗАО САС ЭМ КСТ 0,10 МВТ №80 2000г ТУ 650 РК 4602641-002-99 срок службы лет 15 Имеет 4шт насосы, 1шт дымосос есть дымовая труба высота 28м.
Состояние системы отопления(радиаторы (шт) или регистры (шт), какие участки не работают (м2), порывы, наличие муфты (шт), диаметр трубопроводов (м) max и min)	6 ребров. радиаторы-8шт 7 ребров.радиаторы- 30шт 8 ребров.радиаторы-19шт 9 ребров.радиаторы-34шт 10 ребров.радиаторы-4шт всего:95шт радиаторов 7шт регистры в январе 2008-года сломано 16 радиаторов и заменено радиаторы из мастерской. В мастерской поставлены 7 шт 2 метрового регистра. Диаметр трубопроводов. Поверхности нагрева 38 мм Перепускные трубы 60 мм Коллектор 89мм
Состояние ограждающих конструкций (окна двойные или одинарные, состояние двери, чердачные покрытия (бетон плиты или др.)наличие подвала)	Окна двойные, состояние двери нормальное, чердачные покрытная бетон плиты,подвалов нет.
Удаленность котельни от здания школы, м	Удаленность котельни от глав. корпуса 30м, от 2 корпуса 20м.
Состояние тепловой сети (имеется порывы на линии.производиться ли доливки в систему отопления, сколько раз и литров)	Требуется капремонт трубы, соединяющей матерскую с котельным диаметром 60 мм , длиной 50м.
Температура воздуха в школе max и min	Температура воздуха в школе: В классе 18 – 20 В коридоре 13 -15



Количество этажей и по этажная высота зданий, м	Главный корпус-2 этаж 1-этаж высота 3,30 м 2-этаж высота 3,30м
Тип школы (кирпич, панель или саман).	Кирпичный
Год строительство школы	Главный корпус 1975г 2-корпус 1964г 3-корпус 1962г мастерской 1962г
Источник тепла (котел на тв. Топливе, электродкотел, тэн-аристон и керамические электронагреватели, количество, мощность в кВт)	1шт котел на тв топливе 1 шт электро котел
Местонахождение электродкотла (отдельно, подвал или в помещении), расстояние до здания школы	Отдельно
Количество потребленного угля в настоящее время и до перевода на электроотопление, тонна в год	2006-2007гг. _____ 15т _____ 2007-2008гг. _____ 15т _____ 2008-2009гг. _____ 60т _____
Объем потребляемой электроэнергии за отопительный сезон, кВт-час	2006-2007гг. <u>100000</u> кВт час _____ 2007-2008гг. <u>100000</u> кВт час _____ 2008-2009гг. <u>60000</u> кВт час _____
Тип, марка и мощность электрического котла, кВт	Тип водогрейного котла КТС-0,10 ЦЗМ ЗАО САС ЭМ КСТ 0,10 МВт №80 2000г ТУ 650 РК 4602641-002-99 срок службы лет 15
Котел заводское или самодельное изготовление	Заводское Котел изготовлен АО "Средозспец энергомонтаж" Республика Казахстан 480091г Алматы ул Желтоксан 118 телефоны (3272)629423,628719
Год перевода школы на электрическое отопление	1995г.12.01

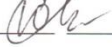

Директор школы: Юлдашева З.И.  \_\_\_\_\_  
Тел.: 555-247871 \_\_\_\_\_  
подпись

Адрес: г. Бишкек, ул. Киевская 96 Б, IV этаж Экологическая Программа ПРООН Контактный  
тел: 550-992911, 543-909538, 312-623678  
E-mail: juuku@mail.ru

## Баланын укуктары жөнүндө конвенция

1989-жылы 20-ноябрда Бириккен Улуттар Уюмунун Башкы Ассамблеясы тарабынан 44/25 резолюциясы бириктирилип, кабыл алынып, кол коюуга жана ратификацияланууга жол берилген.

Күчкө кирүүсү: 49-статьяга ылайык 1990-жылы сентябрда.

Башкы Ассамблея, өздөрүнүн мурдагы резолюцияларына таянып, өзгөчө 1978-жылы декабрдан баштап 33/166 резолюциясы жана 43/112 1988-жылдын 8-декабрь айында, ошондой эле Комиссия резолюциясынын адам мүнөзү боюнча Экономикалык жана Социалдык Совети Баланын укуктары жөнүндө конвенция суроону эске алып,

ошону менен бирге 1989-жылдын 8-март айынан баштап 1989/57 резолюциясы Адамдын укуктары боюнча комиссиясы Баланын укуктары Конвенциянын проектин Башкы Ассамблеясы, Экономикалык жана Социалдык Совет аркылуу жиберүүгө токтом чыгарды, 1989/79 резолюциясын Экономикалык жана Социалдык Совети 1989-жылдын 24-майынан баштап, кайрадан аныктап, балдардын укуктары өзгөчө коргоону талап кылаарын жана бүткүл дүйнөдөгү балдардын абалын үзгүлтүксүз жакшыртууга, ошондой эле алардын коркунучсуздукта, тынчтык шарттарында өнүгүүсүн жана тарбиялануусун кайрадан аныктап, дүйнө жүзүнүн көптөгөн райондорунда балдардын абалы адекваттуу эмес социалдык шарттардын негизинде, стихиялык балаа, куралдуу конфликттер, эксплуатациялар, сабаттуу эместүүлүк, ачкачылык жана оорулар, улуттук жана эл аралык шарттарда оор учурда тургандыгына терең тынчсызданып, Бириккен Улуттар Уюмунун Балдар фонду жана балдардын жыргалчылыгынын жогорулашына жана алардын өсүүсүнө түрткү берип жаткан Бириккен Улуттар Уюму негизги ролдо экендигин моюнга алып, баланын укуктарын коргоодо эл аралык Баланын укуктары жөнүндө конвенция позитивдүү кошумча болооруна жана алардын жыргалчылыгын камсыз кылууда Бириккен Улуттар Уюму адамдын укуктарынын областында өзүнүн жетишкендиктери менен тууроого татыктуу мисал экендигине көзүбүз жетти, 1989-жылы Балдардын укуктарынын декларациясынын отуз жылдыгын жана Эл аралык балдардын жылынын он жылдыгын эске алып,

1. Баланын укуктары жөнүндө конвенциянын проектин ишке ашыргандыгы үчүн адамдын укуктары боюнча иштеген Комиссияга урматтап кадырлоосун билдирет;
2. Баланын укуктары жөнүндө конвенцияга азыркы ратификацияланган резолюцияларынын токтомуна ачык маанилүү сунуштарды кабыл алмакчы;
3. Бардык мамлекеттик бөлүмдөрдү биринчи кезекте Конвенцияны карап чыгып ратификациялап кол коюп кошулууга чакырат жана жакын арада анын күчүнө кирип иштешине ишенишет;
4. Конвенция тууралуу маалыматты таратуу боюнча колдон келген мүмкүнчүлүк, каражаттардын бардыгын камсыз кылууну Башкы Секретардан өтүнүшөт;
5. Бириккен Улуттар Уюмунун мекемелери жана уюмдары ошондой эле башкаруу бийликтери жана мамлекеттик эмес уюмдар Конвенция жөнүндөгү маалыматтарды жайылтуу иштерин жандандыруудагы бирдиктүү аракеттер, аны тереңирээк түшүнүүгө шарт түзөт.
6. Башкы Ассамблеянын кырк бешинчи сессиясында Баланын укуктары жөнүндө конвенциянын абалы тууралуу докладында билдирүүсүн Башкы секретардан өтүнөт.
7. Башкы Секретардан өзүнүн кырк бешинчи сессиясындагы докладынын «Баланын укуктары жөнүндө конвенцияны ишке ашыруу» деген аталышын карап чыгуусуна токтом кылат.

## Баланын укуктары жөнүндө конвенция

### Преамбула

Бириккен Улуттар Уюмунун Уставында жарыяланган принциптерге ылайык, коомдун бардык мүчөлөрүнө таандык кадыр-баркты, теңчиликти жана ажырагыс укуктарды таануу жер жүзүндө эркиндикти, акыйкаттыкты жана тынчтыкты камсыз кылуунун негизи деп эсептеп,

Бириккен Улуттардын элдери Уставда адамдын негизги укуктарына, адам инсанынын кадыр-баркына жана дөөлөтүнө өз ишенчиликтерин ырастаган кеңири эркиндиктин тушунда социалдык прогресске жана жашоо шарттарын жакшыртууга көмөк көрсөтүүгө чечкиндүү экендиктерин көңүлгө алып,

Бириккен Улуттар Уюму Адам укуктарынын жалпы декларациясында жана Адам укуктары жөнүндө эл аралык пактыларда, ар бир адам аларда көрсөтүлгөн бардык укуктарга жана эркиндиктерге расасы, өңүнүн түсү, жынысы, тили, дини, саясий же башка ынанымдары, улуттук же социалдык теги, мүлктүк абалы, туулушу же башка жагдайлары сыяктуу белгилер боюнча эч кандай айырмасыз ээ болууга тийиш экендигин жарыялагандыгын жана макул тапкандыгын таанып,

Бириккен Улуттар Уюму Адам укуктарынын жалпы декларациясында балдар өзгөчө камкордукка жана жардамга укуктуу экендигин жарыялагандыгын эскертип, коомдун негизги уюткусу жана анын бардык мүчөлөрүнүн жана айрыкча балдардын өсүшү жана жыргалчылыгы үчүн табигый чөйрөсү катары үй-бүлө коомдун чектеринде ал өз милдеттерин толук көтөрө алыш үчүн зарыл болгон коргоого жана көмөк



көрсөтүүгө эгедер болууга тийиш экендигине ынанып, баланын инсан катары толук жана телегейи тегиз өнүгүшү үчүн ал үй-бүлөнүн камкордугунда, бактынын, сүйүүнүн жана түшүнүүнүн кучагында өсүшү зарыл экендигин таанып, бала коомдук турмушта өз алдынча жашоого толук даяр болушу керек жана Бириккен Улуттар Уюмунун Уставында жарыяланган идеалдардын рухунда, айрыкча тынчтыктын, кадыр-барктын, сабырдуулуктун, эркиндиктин, теңдиктин жана тилектештиктин рухунда тарбияланууга тийиш деп эсептеп,

баланы мындай өзгөчө коргоонун зарылдыгы 1924-жылдагы Баланын укуктарынын Женева Декларациясында жана 1959-жылы 20-ноябрда Башкы Ассамблея кабыл алган Баланын укуктарынын декларациясында каралгандыгын жана Адам укуктарынын жалпы декларациясында, Граждандык жана саясий укуктар жөнүндө Эл аралык пактыда (атап айтканда 23-жана 24-статьяларда), Экономикалык, социалдык жана маданий укуктар жөнүндө Эл аралык пактыда (атап айтканда 10-статьяда), ошондой эле балдардын жыргалчылыгынын маселелери боюнча иш жүргүзгөн адистештирилген мекемелердин жана эл аралык уюмдардын уставдарында жана тиешелүү документтеринде таанылгандыгын эске алып,

баланын укуктарынын декларациясында көрсөтүлгөндөй «өзүнүн мүчө боюнун жана акылынын жетиле электигине байланыштуу бала атайын коргоого жана кам көрүүгө, анын ичинде туулганга чейин да, туулгандан кийин да тиешелүү укуктук коргоого муктаж» экендигин эске алып,

балдарды коргоого жана алардын жыргалчылыгына, айрыкча балдарды улуттук жана эл аралык деңгээлде тарбиялоого берүүгө жана аларды асырап алууга тиешеси бар Социалдык жана укуктук принциптер жөнүндө декларациянын, жашы жете элек балдарга карата сот акыйкаттыгын аткарууга тиешеси бар Бириккен Улуттар Уюмунун минималдуу стандарттык эрежелеринин («Пекин эрежелери»), өзгөчө жагдайларда жана куралдуу чыр-чатактардын мезгилинде аялдарды жана балдарды коргоо жөнүндө декларациянын жоболоруна таянып,

дүйнөнүн бардык өлкөлөрүндө өтө оор шарттарда жашаган балдар бар экендигин жана мындай балдар өзгөчө көңүл бурууга муктаж экендигин таанып, баланы коргоо жана аны ар тараптан өнүктүрүү үчүн ар бир элдин каада-салтынын жана маданий дөөлөттөрүнүн маанилүү экендигин тиешелүү турдө эске алып,

ар бир өлкөдөгү, асыресе, өнүгүп жаткан өлкөлөрдөгү балдардын жашоо шартын жакшыртуу үчүн эл аралык кызматташтыктын маанилүүлүгүн таанып, төмөндөгүлөр жөнүндө макулдашышты:

## **1-БӨЛҮК**

### **1-статья**

Эгерде, ар бир 18 жаш куракка толо элек адам баласы, өзүнө карата колдонулуучу мыйзам боюнча эрезеге эрте жетпесе, ал ушул Конвенцияда бала катары таанылат.

### **2-статья**

1. Катышкан мамлекеттер өздөрүнүн юрисдикциясынын чектеринде болгон ар бир баланын ушул Конвенцияда каралган бардык укуктарынын эч кандай басмырлоосуз, расасына, өңүнүн түсүнө, жынысына, тилине, динине, саясий же башка ынанымдарына, улуттук, этностук же социалдык тегине, мүлктүк абалына, баланын, ден соолугунун абалына жана туулушуна анын ата-энесине же мыйзамдуу көзөмөлчүлөрүнө же кандайдыр-бир башка жагдайларга карабастан урматташат жана камсыз кылышат.

2. Катышкан мамлекеттер баланын, анын ата-энесинин, мыйзамдуу көзөмөлчүлөрүнүн же үй-бүлөнүн башка мүчөлөрүнүн статусунун, ишинин, көз караштарынын же ынанымдарынын негизинде баланы басмырлоонун же жазалоонун бардык түрлөрүнөн коргоону камсыздоо үчүн бардык зарыл чараларды көрүшөт.

### **3-статья**

1. Балдарга карата бардык аракеттерде, алар социалдык жактан камсыз кылуу маселелери жагында иш жүргүзгөн мамлекеттик же жекече мекемелер, соттор, административдик же мыйзам чыгаруу органдары тарабынан колдонулгандыгына карабастан биринчи кезекте баланын таламдарын эң мыкты камсыздоого көңүл бурулат.

2. Катышкан мамлекеттер баланын жыргалчылыгы үчүн зарыл болгон коргоону жана камкордукту камсыз кылууга милдеттенишет, мында бала үчүн мыйзам боюнча жоопкерчиликте болгон анын ата-энесинин, көзөмөлчүлөрүнүн же башка адамдардын укуктары жана милдеттери эске алынат жана ушул максатта тиешелүү бардык мыйзамдык жана административдик чараларды көрүшөт.

3. Катышкан мамлекеттер балдар жөнүндө кам көрүүгө же аларды коргоого жооптуу болгон мекемелер, кызматтар жана органдар компетентүү органдар тарабынан белгиленген нормаларга жооп беришин, атап

айтканда коопсуздук жана саламаттыкты сактоо жагында, аларда иштегендердин саны жана алардын жарактуулугу жагында жооп беришин, ошондой эле компетенттүү көзөмөлдү камсыз кылышат.

#### 4-статья

Катышкан мамлекеттер ушул Конвенцияда таанылган укуктарды жүзгө ашыруу үчүн бардык зарыл болгон мыйзамдык, административдик жана башка чараларды көрүшөт. Экономикалык, социалдык жана маданий укуктар жагында катышкан мамлекеттер мындай чараларды өздөрүндө болгон ресурстардын максималдуу чектеринде, зарыл учурда эл аралык кызматташтыктын чектеринде көрүшөт.

#### 5-статья

Катышкан мамлекеттер ата-энелердин жана тиешелүү учурларда жергиликтүү каада-салтта каралгандай кеңири үй-бүлөнүн же жамагат мүчөлөрүнүн, көзөмөлчүлөрдүн же мыйзам боюнча бала үчүн жоопкерчиликте болгон, ал ар тарабынан ушул Конвенцияда таанылган укуктарды жүзгө ашырууда балага тиешелүү таалим-тарбия берүүгө жана аны баланын өсүп жаткан жөндөмдүүлүгүнө ылайык жасоого мыйзам боюнча жооптуу болгон башка адамдардын жоопкерчилигин, укуктарын жана милдеттерин урматтайт.

6-статья 1. Катышкан мамлекеттер ар бир бала жашоо үчүн ажырагыс укукка эгедер экендигин тааныйт.

2. Катышкан мамлекеттер баланын жан сакташын жана мыкты өнүгүшүн мүмкүн болгон даражада камсыз кылат.

#### 7-статья

1. Бала туулгандан кийин дароо катталат жана туулган учурдан тартып ысым алууга жана граждандыкка ээ болууга, ошондой эле мүмкүн болушунча өз ата-энесин билүүгө жана алардын кам көрүшүнө укуктуу болот.

2. Катышкан мамлекеттер бул укуктардын улуттук мыйзамдарга ылайык жүзгө ашырылышын жана алардын милдеттенмелеринин бул жагындагы тиешелүү эл аралык документтерге, атап айтканда баланын граждандыгы жок болгон учурга ылайык аткарылышын камсыз кылышат.

#### 8-статья

1. Катышкан мамлекеттер мыйзамсыз кийлигишүүгө жол бербестен, баланын жекече өзгөчөлүктөрүн, анын ичинде граждандыгын, ысымын жана үй-бүлөлүк байланыштарын сактоого болгон мыйзамда каралган укугун урматтоого милдеттенет.

2. Эгерде бала өзүнүн жекече өзгөчөлүктөрүнүн бир бөлүгүнөн же бардык элементтеринен мыйзамсыз түрдө ажыратылса, катышкан мамлекеттер ага зарыл жардам көрсөтүүнү жана анын жекече өзгөчөлүгүн тезинен калыбына келтирүү үчүн зарыл жардам көрсөтүүнү жана коргоону камсыз кылат.

#### 9-статья

1. Катышкан мамлекеттер соттун чечими боюнча компетенттүү органдар колдонуудагы мыйзамдарга жана жол-жоболорго ылайык баланын жогорку таламдарында аны ата-энесинен ажыратуу зарыл деп аныктагандан башка учурларда, өзүнүн ата-энеси каалабаса, алардан баланын ажыратылбашын камсыз кылат. Мындай аныктама тигил же бул айкын учурда зарыл болуп калышы мүмкүн, мисалы ата-энеси балага катаал мамиле жасаса, же ал жөнүндө кам көрбөсө же ата-энеси бөлөк жашаса жана баланын жашаган жери тууралуу чечим кабыл алуу зарыл болсо, ушундай аныктама чыгарылат.

2. Ушул статьянын 1-пунктуна ылайык ар кандай териштирүүнүн жүрүшүндө ишке тиешеси бар бардык тараптарга териштирүүгө катышууга жана өзүнүн көз карашын билдирүүгө мүмкүнчүлүк берилет.

3. Катышкан мамлекеттер мунун өзү баланын жогорку таламдарына карама каршы келгенден башка учурларда, ата-энесинин биринен же экөөнөн тең ажыратылган баланын ата-энесинин экөө менен тең такай негизде u1078 жеке мамиледе жана тикелей байланышта болуу укугун урматтайт.

4. Мындай ажыратуу катышкан мамлекет тарабынан кабыл алынган кандайдыр бир чечимге байланыштуу болгондо, мисалы баланын ата-энесинин бири же экөө тең камакка алынганда, түрмөгө отургузулганда, айдап жиберилгенде, депортацияланганда же өлгөндө (ал адам мамлекеттин карамагында болгон мезгилде ар кандай себеп боюнча өлүмгө дуушар болгондо) катышкан мындай мамлекет баланын ата-энесине, балага же бул зарыл болсо, эгерде мындай маалымат берүү баланын жашоосуна зыян келтирбесе, үй-бүлөнүн башка мүчөсүнө алардын өтүнүчү боюнча үй-бүлөнүн жок болгон мүчөсү (мүчөлөрү) тууралуу зарыл маалымат берет. Катышкан мамлекеттер мындай өтүнүчтү канааттандыруу мындан кийин өзүнөн-өзү тиешелүү адамга (адамдарга) терс натыйжаларды пайда кылбашын камсыз кылат.

## 10-статья

1. Катышкан мамлекеттердин 9- статьянын 1-пункту боюнча милдеттенмелерине ылайык баланын же анын ата-энесинин үй-бүлөнү бириктирүү максатында катышкан мамлекетке келүү же андан кетүү максатында берген арызы катышкан мамлекеттер тарабынан оңунан гумандуу жана тез аранын ичинде каралууга тийиш. Катышкан мамлекеттер мындай өтүнүчтү канааттандыруу мындан кийин арызберүүчүлөр жана алардын үй-бүлө мүчөлөрү үчүн жагымсыз натыйжаларды пайда кылбашын камсыз кылышат.

2. Ата-энеси ар кандай мамлекетте жашаган бала өзгөчө жагдайлар болгондон башка учурларда, ата-энесинин экөө менен тең туруктуу негизде жеке мамилелерде жана тикелей байланыштарда болууга укуктуу. Ушул максатта жана катышкан мамлекеттердин 9-статьянын 2-пункту боюнча милдеттенмелерине ылайык катышкан мамлекеттер баланын жана анын ата-энесинин ар кандай өлкөдөн, анын ичинде өзүнүн өлкөсүнөн кетүүгө жана өз өлкөсүнө кайтып келүүгө болгон укугун урматташат. Ар кандай өлкөдөн кетүү укугуна карата мамлекеттик коопсуздукту, коомдук тартипти, калктын ден-соолугун же адеп-ахлактуулугун же башка адамдардын укуктарын жана эркиндиктерин коргоо үчүн мыйзамда белгиленген и1078 жана зарыл болгон жана ушул Конвенция тарабынан таанылган башка укуктарга ылайык келген чектөөлөр гана колдонулат.

## 11-статья

1. Катышкан мамлекеттер балдардын мыйзамсыз түрдө чет өлкөгө жер которушуна жана кайтпай калышына каршы күрөшүү үчүн чараларды көрөт.

2. Бул максатта катышкан мамлекеттер кош тараптуу же көп тараптуу макулдашууларды түзүүгө же колдонуудагы макулдашууларга кошулууга көмөк көрсөтүшөт.

## 12-статья

1. Катышкан мамлекеттер өзүнүн жеке көз караштарын билдирүүгө жөндөмдүү болгон баланын өзүнө тиешелүү болгон бардык маселелер боюнча бул көз караштарды эркин билдирүү укугун камсыз кылат, мындан тышкары баланын көз караштарына анын курагына жана жетилгендигине ылайык тиешелүү көңүл бурулат.

2. Бул максатта балага, атап айтканда тиешелүү ар кандай соттук же административдик териштирүүнүн жүрүшүндө аны угууга мүмкүнчүлүк берилет, же болбосо түздөн-түз, же болбосо өкүлү аркылуу же тиешелүү орган аркылуу улуттук мыйзамдардын процессуалдык нормаларында каралган тартипте кайрылууга мүмкүнчүлүк берилет.

## 13-статья

1. Бала өз пикирин эркин билдирүүгө укуктуу; анын бул укугуна ар кандай түрдөгү маалыматтарды жана идеяларды чек арага карабастан ооз эки, кат жүзүндө же басылган түрдө, искусство чыгармалары түрүндө же баланын тандап алышы боюнча башка каражаттардын жардамы менен эркин издеп табуу, алуу жана берүү кирет.

2. Бул укукту жүзөгө ашырууга айрым чектөөлөр коюлушу мүмкүн, бирок алар:

a) башка адамдардын укуктарын жана беделин урматтоо үчүн;

b) же мамлекеттин коопсуздугун же коомдук тартипти, калктын ден-соолугун же адеп- ахлактуулугун коргоо үчүн мыйзамда каралган жана зарыл чектөөлөр гана болушу мүмкүн.

## 14-статья

1. Катышкан мамлекеттер баланын ой-пикиринин, ар-намысынын жана дининин эркин болуу укугун урматташат.

2. Катышкан мамлекеттер ата-энелердин жана тиешелүү учурларда мыйзамдуу көзөмөлчүлөрдүн баланын укуктарын жүзөгө ашырууда баланын өнүгүп жаткан жөндөмдүүлүктөрүнө ылайык ыкмалар менен жетекчилик кылууга болгон укуктарын и1078 жана милдеттерин урматташат.

3. Баланын дин тутуу жана динге ишенүү эркиндигине мыйзамдарда белгиленген жана мамлекеттик коопсуздукту, коомдук тартипти, калктын адеп-ахлактуулугун жана ден-соолугун коргоо же башка адамдардын негизги укуктарын жана эркиндиктерин коргоо үчүн зарыл болгон чектөөлөр гана колдонулушу мүмкүн. 15-статья

1. Катышкан мамлекеттер баланын эркин ассоциациялашууга жана жөнөкөй топторго эркин катышууга болгон укугун таанышат.

2. Бул укукту жүзөгө ашырууга карата мыйзамга ылайык жана демократиялык коомдо мамлекеттик коопсуздуктун же коомдук коопсуздуктун, коомдук тартиптин таламдары, калктын ден-соолугун же адеп-ахлактуулугун коргоо же башка адамдардын укуктарын жана эркиндиктерин коргоо үчүн зарыл болгон чектөөлөрдөн башка эч кандай чектөөлөр колдонулушу мүмкүн эмес.

#### 16-статья

1. Бир да бала өзүнүн жеке турмушун, үй-бүлөлүк турмушун жүзөгө ашырууга, турак жайынын кол тийгистигине же кат-кабарлардын жашырындуулугуна болгон укугун зомбулук менен бузуунун же мыйзамсыз кийлигишүүнүн же анын ар-намысына жана беделине мыйзамсыз шек келтирүүнүн объектиси болушу мүмкүн эмес.

2. Бала мындай кийлигишүүдөн же шек келтирүүдөн мыйзам тарабынан корголууга укуктуу.

#### 17-статья

Катышкан мамлекеттер массалык маалымат каражаттарынын маанилүү ролун таанышат жана бала ар кандай улуттук же эл аралык булактардан, айрыкча баланын социалдык, руханий жана моралдык жыргалчылыгына, ошондой эле анын мүчө боюнун жана психикасынын мыкты өнүгүшүнө көмөк көрсөтүүгө багытталган маалыматтарды жана материалдарды алууга мүмкүнчүлүк алышын камсыз кылышат. Катышкан мамлекеттер бул максаттарда:

а) бала үчүн социалдык жана маданий жагынан пайдалуу болгон жана 29-статьянын мазмунуна тура келген маалыматтарды жана материалдарды жайылткан массалык маалымат каражаттарын колдошот;

б) ар кандай маданий, улуттук жана эл аралык булактардан мындай маалыматтарды жана материалдарды даярдоо, алмашуу жана жайылтуу жагындагы эл аралык кызматташтыкты колдошот;

с) улуттук азчылыктын кандайдыр-бир топторуна же жергиликтүү калкка таандык болгон баланын тилдик керектөөлөрүнө айрыкча көңүл бурган массалык маалымат каражаттарын колдошот;

д) 13 жана 18-статьялардын жоболорун эске алуу менен баланын жыргалчылыгына зыян келтирүүчү маалыматтар менен материалдардан баланы коргоонун тиешелүү принциптерин иштеп чыгууну колдошот.

#### 18-статья

1. Катышкан мамлекеттер баланын тарбияланышы жана өнүгүшү үчүн ата-эненин экөөнүн тең жалпы жана бирдей жоопкерчилигинин принцибин таанууну камсыз кылууга карата колдо болгон бардык куч-аракеттерди көрүшөт. Ата-энелер же тиешелүү учурларда мыйзамдуу көзөмөлчүлөр баланын тарбияланышы жана өнүгүшү үчүн негизги жоопкерчиликте болушат. Баланын жогорку таламдары алардын негизги камкордугунун предмети болуп эсептелет.

2. Ушул Конвенцияда баяндалган укуктарды гарантиялоо жана аларды жүзөгө ашырууга көмөк көрсөтүү максатында катышкан мамлекеттер баланын ата-энесине жана мыйзамдуу көзөмөлчүлөрүнө алардын балдарды тарбиялоо боюнча өз милдеттерин аткарышы үчүн тиешелүү жардам көрсөтүшөт жана балдар мекемелеринин тармагын өнүктүрүүнү камсыз кылышат.

3. Катышкан мамлекеттер ата-энеси иштеген балдар алар үчүн арналган кызматтардан жана балдарды багуучу мекемелерден пайдаланууга укуктуу болушун камсыз кылуу үчүн бардык чараларды көрүшөт.

#### 19-статья

1. Катышкан мамлекеттер баланы тикелей же психологиялык зомбулуктун, мазактоонун же кыянат мамиле жасоонун же эзүүнөн бардык түрлөрүнөн, анын ичинде ата-энеси, мыйзамдуу көзөмөлчүлөрү же бала жөнүндө кам көрүүчү ар кандай башка адам тарабынан сексуалдык кыянаттык кылуудан сактоо максатында бардык зарыл болгон мыйзамдык, административдик, социалдык жана агартуу чараларын көрүшөт.

2. Зарыл учурларда коргоонун мындай чараларына:

балага жана ал тууралуу кам көрүүчү адамдарга зарыл болгон колдоо көрсөтүү, ошондой эле балага катаал мамиле жасоонун жогоруда айтылган учурларын болтурбай коюу жана аныктоо, билдирүү, берүү жана кароо, иликтөө \_\_\_\_\_, дарылоо, ошондой эле зарыл учурда соттук жол-жобону козгоо жана анданкийинки чаралардын башка түрлөрүн жүзөгө ашыруу максатында социалдык программаларды иштеп чыгуу үчүн натыйжалуу жол-жоболор киргизилет.

#### 20-статья

1. Өзүнүн үй-бүлөсүндө убактылуу же такай болбогон бала же өзүнүн жогорку таламдарына ылайык мындай үй-бүлөдө кала албаган бала мамлекет тарабынан өзгөчө коргоого жана жардам көрсөтүүгө укуктуу болот.

2. Катышкан мамлекеттер өздөрүнүн улуттук мыйзамдарына ылайык мындай баланы багуучуларды алмаштырууну камсыз кылат.

3. Үй-бүлөдөн мындай кетүүгө, атап айтканда тарбиялоого берүүгө ислам укугу боюнча «кафала», асырап алуу же зарыл учурда балдарды бага турган тиешелүү мекемелерге жайгаштыруу киргизилиши мүмкүн. Баланы багуучуну алмаштыруунун варианттарын кароодо баланы тарбиялоонун жолун жолдоп улантуунун зарылдыгы жана анын этностук келип чыгышы, диний жана маданий таандуулугу жана эне тили тиешелүү түрдө эске алынууга тийиш.

#### 21-статья

1. Асырап алуу системасынын болушун тааныган жана (же) уруксат берген катышкан мамлекеттер баланын жогорку таламдары биринчи кезекте эске алынышын камсыз кылышат жана алар:

а) колдонуудагы мыйзамга жана жол-жоболорго ылайык жана ишке тиешеси бар так маалыматтардын негизинде баланын ата-энесине, туугандарына жана мыйзамдуу көзөмөлчүлөрүнө карата статусун эске алуу менен асырап алууга жол берүүгө боло тургандыгын, эгерде ушундай талап кылынса, ишке тиешеси бар адамдар мүмкүн болуучу мындай зарыл консультациялардын негизинде асырап алууга өзүнүн ар тараптан ойлонулган макулдугун бергендигин аныктай турган компетенттүү бийликтер тарабынан гана баланы асырап алууга уруксат берилишин камсыз кылышат;

б) эгерде баланы аны тарбиялоону же асырап алууну камсыз кылууга мүмкүнчүлүгү бар үй-бүлөгө тарбиялоого берилиши же жайгаштырылышы мүмкүн болбосо жана бала туулган өлкөдө анны кандайдыр-бир ылайыктуу багууну камсыз кылуу мүмкүн болбосо, баланы башка өлкөдө асырап алууну аны багуунун альтернативалуу и1099 ыкмасы катары таанышат;

с) бала башка өлкөдө асыралган учурда, ал өлкөнүн ичинде асыралган балага карата колдонулуучу ошондой эле гарантиялар жана нормалар колдонулушун камсыз кылышат;

д) баланы башка өлкөдө асырап алуу учурунда баланы жайгаштыруу бул адамдарга байланыштуу өзүн актабаган финансылык пайдаларды алууга алып келбешин камсыз кылуу максатында бардык чараларды көрүшөт;

е) зарыл учурларда ушул статьянын максаттарына жетүү үчүн кош тараптуу жана көп тараптуу келишимдерди же макулдашууларды түзүү аркылуу көмөк көрсөтүшөт жана ушул негизде баланы башка өлкөдө жайгаштыруу компетенттүү бийликтер же органдар тарабынан жүзөгө ашырылышына аракеттенишет.

#### 22-статья

1. Катышкан мамлекеттер колдонуудагы эл аралык же ички укуктарга жана жол-жоболорго ылайык качкындын статусун алууну каалаган же качкын болуп эсептелген өзүнүн ата-энеси же башка ар кандай адамдын коштоосунда жүргөн, ошондой эле коштоосунда жүрбөгөн балага ушул Конвенцияда жана башка адам укуктары боюнча эл аралык документтерде же аталган мамлекеттер катышуучулары болуп эсептелген гуманитардык документтерде баяндалган колдонуудагы укуктарын пайдаланууну тиешелүү түрдө коргоону жана гуманитардык жардам көрсөтүүнү камсыз кылуу үчүн зарыл чараларды көрүшөт.

2. Катышкан мамлекеттер бул максатта, Бириккен Улуттар Уюмунун жана башка компетенттүү өкмөттөр аралык уюмдардын же Бириккен Улуттар Уюму менен кызматташкан өкмөттүк эмес уюмдардын мындай баланы коргоо жана ага ата-энесин же башка үй-бүлө мүчөсүн издөө боюнча жардам көрсөтүү боюнча ар кандай күч-аракеттерин зарыл деп тапкан учурда, аларды өз үй-бүлөсүнө кошуу үчүн зарыл маалымат алууга көмөк көрсөтүшөт. Ата-энеси же үй-бүлөсүнүн башка мүчөлөрү табылган учурларда, мындай балага кандайдыр-бир себеп боюнча туруктуу же убактылуу өз үй- бүлөсүнөн ажыраган башка ар кандай бала сыяктуу эле ушул Конвенцияда каралгандай коргоо камсыз кылынат.

#### 23-статья

1. Катышкан мамлекеттер акыл-эси же мүчө бою жагынан кемчилдиги бар бала анын и1082 кадыр-баркын камсыз кыла турган, анын өзүнө ишенимине көмөк көрсөтүп жана анын коомдун турмушуна активдүү катышуусун женилдетет турган толук кандуу жана татыктуу турмуштун шарттарында жашоого тийиш экендигин таанышат.

2. Катышкан мамлекеттер кемчилдиги бар балага өзгөчө камкордук көрүүнө таанышат жана мындай укугу бар балага тиешелүү ресурстар болгон жана ал жөнүндө кам көрүүгө жооптуу адам болгон шартта, ал жөнүндө өтүнүч берилгенде жана ал баланын абалына, бала жөнүндө камкордукту камсыз кылуучу анын ата-энесинин же башка адамдардын абалына ылайык келгенде буга мүмкүнчүлүк берүүнү колдошот жана камсыз кылышат.

3. Кемчилдиги бар баланын өзгөчө муктаждыгын таануу катарында ушул статьянын экинчи пунктуна ылайык жардам көрсөтүү мүмкүнчүлүгүнө жараша баланын ата-энесинин же бала жөнүндө камкордукту камсыз кылуучу башка адамдардын финансылык ресурстарын эске алуу менен акысыз берилет жана кемчилдиги бар баланын билим берүү, кесиптик даярдоо, медициналык тейлөө, ден соолугун калыбына келтирүү, эмгектенүүгө даярдоого жана эс алуу каражаттарына натыйжалуу мүмкүнчүлүк алышын камсыз кылууну максат кылып коёт жана мунун өзү мүмкүнчүлүгүнө жараша баланы социалдык турмушка кыйла толук тартууга жана баланын инсанынын, анын ичинде маданий жана руханий өнүгүшүнө жетишүүнү камсыз кылууга алып келүүгө тийиш.

4. Катышкан мамлекеттер кемчилдиги бар балдарды профилактикалык саламаттык сактоо, медициналык, психологиялык жана функционалдык дарылоо жагындагы тиешелүү маалыматтарды, анын ичинде реабилитациялоонун, жалпы билим берүүнүн жана кесиптик даярдоонун ыкмалары жөнүндө маалыматтарды алмашуу жагындагы эл аралык кызматташтыкка, ошондой эле мындай маалыматты алууга мүмкүнчүлүк түзүүгө, мунун өзү менен катышкан мамлекеттердин бул жагындагы мүмкүнчүлүктөрүн жана билимдерин жакшыртууга жана тажрыйбасын кенейтүүгө мүмкүнчүлүк берүүгө көмөк көрсөтүшөт. Ушуга байланыштуу өнүгүп жаткан өлкөлөрдүн керектөөлөрүнө өзгөчө көңүл бурулууга тийиш.

#### 24-статья

1. Катышкан мамлекеттер баланын саламаттыгын сактоонун ар тараптан өркүндөтүлгөн кызмат көрсөтүүлөрүнөн жана ооруларды дарылоонун жана ден соолугун калыбына келтирүүнүн каражаттарынан пайдаланууга болгон укугун таанышат. Катышкан мамлекеттер бир дагы бала саламаттык сактоо системасынын ушул сыяктуу кызмат көрсөтүүлөрүнөн пайдалануу укугунан ажыратылбашын камсыз кылууга умтулушат.

2. Катышкан мамлекеттер аталган укуктун толук жүзөгө ашырылышына жетишишет жана атап айтканда, төмөндөгүлөр үчүн:

a) наристелердин жана балдардын өлүмүнүн деңгээлин төмөндөтүү;

b) баштапкы медициналык-санитардык жардам көрсөтүүнү өнүктүрүүгө биринчи кезекте көңүл буру менен, бардык балдардын саламаттыгын сактоо жана медициналык зарыл жардам көрсөтүүнү камсыз кылуу;

c) балдардын ооруларына жана ач-жылаңач балдардын болушуна каршы, анын ичинде баштапкы медициналык-санитардык жардамдын чектеринде, аш болумдуу азык-түлүктөрдү жана ичүүчү суну жетиштүү берүүнүн жөнөл технологиясын колдонуу аркылуу, айлана чөйрөнүн булганышынын коркунучтуулугун жана опурталдуулугун эске алуу менен күрөш жүргүзүү;

d) энелердин төрөткө чейинки жана төрөттөн кийинки мезгилдеги саламаттыгын сактоо боюнча тиешелүү кызмат көрсөтүүлөр;

e) коомдун бардык катмарынын, атап айтканда ата-энелердин жана балдардын ден соолугу жана тамактанышы, алардын эмчек эмишинин артыкчылыктары, бала жашаган жердеги гигиена, санитария жөнүндө билишин камсыз кылуу жана кырсыктардан алдын алуу, ошондой эле мындай билимдерди пайдаланууга жана аларды колдоого мүмкүнчүлүктөрдү камсыз кылуу;

f) агартуу ишин жана алдын алуучу медициналык жардам жагындагы кызмат көрсөтүүлөрдү өнүктүрүү жана үй-бүлөнүн санын пландаштыруу үчүн зарыл чараларды көрөт.

3. Катышкан мамлекеттер балдардын ден соолугуна терс таасир тийгизген салт болуп калган практиканы жоюу максатында ар кандай натыйжалуу жана зарыл чараларды көрүшөт.

4. Катышкан мамлекеттер эл аралык кызматташтыкты колдоого жана ушул статьяда таанылган укуктарды u1090 толук жүзөгө ашырууга акырындык менен жетишүү максатында аны өнүктүрүүгө милдеттенишет. Ушуга байланыштуу өнүгүп жаткан өлкөлөрдүн керектөөлөрүнө өзгөчө көңүл бурулууга тийиш.

#### 25-статья

Катышкан мамлекеттер компетенттүү органдар тарабынан баланы багуу, коргоо, дене түзүлүшү жө болбосо психикалык жактан дарылоо максатында камкордукка берилген баланын дарыланышына мезгил-

мезгили менен баа берүүнү жана бала жөнүндө мындай камкордукка байланыштуу бардык башка шарттарды таанышат.

#### 26-статья

1. Катышкан мамлекеттер ар бир баланын социалдык жактан камсыз кылуунун жыргалчылыктарынан, анын ичинде социалдык камсыздандыруудан пайдаланууга болгон укугун таанышат жана бул укуктун алардын улуттук мыйзамдарына ылайык толук жүзөгө ашырылышына жетишүү үчүн зарыл чараларды көрүшөт.
2. Бул жыргалчылыктар зарылдыгына жараша баланын жана аны багууга жоопкерчиликтүү адамдардын колдо болгон ресурстарын жана мүмкүнчүлүктөрүн, ошондой эле баланын жыргалчылыгына жетишүү үчүн же анын атынан жасалган ар кандай ниеттерди эске алуу менен берилет.

#### 27-статья

1. Катышкан мамлекеттер ар бир баланын өзүнүн мүчө боюнун, акыл эсинин, руханий, адеп-ахлактык жана социалдык өнүгүшү үчүн зарыл болгон жашоо деңгээлине болгон укугун таанышат.
2. Ата-энеси же баланы тарбиялаган башка адамдар өздөрүнүн жөндөмдүүлүктөрүнүн жана жашоо шарттарынын финансылык мүмкүнчүлүктөрүнүн чектеринде баланы өнүктүрүү үчүн зарыл болгон шарттарды камсыз кылуу үчүн негизги жоопкерчиликте болушат.
3. Катышкан мамлекеттер улуттук шарттарга ылайык жана өз мүмкүнчүлүктөрүнүн чектеринде балдардын ата-энесине жана балдарды тарбиялап жаткан башка адамдарга жардам көрсөтүү боюнча зарыл чараларды көрүшөт, ушул укуктарды жүзөгө ашырууда жана зарыл болгондо материалдык жардам көрсөтүшөт жана балдарды тамак-аш кийим-кече жана турак жай менен камсыз кылуу жагындагы программаларды айрыкча колдошот.
4. Катышкан мамлекеттер баланын ата-энеси же бала үчүн финансылык жоопкерчиликте болгон башка адамдар ошол мамлекеттин ичинде да, чет өлкөдө да баланы багышын калыбына келтирүү үчүн бардык зарыл чараларды көрүшөт. Атап айтканда, эгерде баланы багуу үчүн финансылык жоопкерчиликте болгон адам жана бала ар кандай мамлекеттерде жашаса, катышкан мамлекеттер эл аралык макулдашууларга кошулууга же мындай макулдашууларды түзүүгө, ошондой эле башка тиешелүү келишимдерге жетишүүгө көмөк көрсөтүшөт.

#### 28-статья

1. Катышкан мамлекеттер баланын билим алууга болгон укугун бирдей мүмкүнчүлүктөрдүн негизинде жүзөгө ашырууга акырындык менен жетишүү максатында ал укукту таанышат, атап айтканда:
  - a) акысыз же милдеттүү башталгыч билим берүүнү киргизишет;
  - b) жалпы да, кесиптик да билим берүү сыяктуу орто билим берүүнүн ар кандай түрлөрүн өнүктүрүүнү колдошот, анын бардык балдар үчүн мүмкүн болушун камсыз кылышат жана акысыз билим берүү жана зарыл учурда финансылык жардам көрсөтүү сыяктуу зарыл чараларды көрүшөт;
  - c) ар бир баланын жөндөмүнүн негизинде бардык балдар үчүн жогорку билимдин мүмкүнчүлүгүн зарыл болгон бардык каражаттардын жардамы менен камсыз кылышат;
  - d) бардык балдар үчүн билим берүү жана кесиптик даярдоо жагындагы маалыматтарды жана материалдарды алууга мүмкүнчүлүктү камсыз кылышат;
  - e) мектептерге үзбөй барууга жана мектепти таштап кеткен окуучулардын санын төмөндөтүүгө көмөк көрсөтүү боюнча чараларды көрүшөт.
2. Катышкан мамлекеттер мектептеги тартип баланын адамдык кадыр-баркын урматтоону чагылдырган жана ушул Конвенцияга ылайык келген ыкмалардын жардамы менен ишке ашырылышын камсыз кылуу үчүн бардык зарыл чараларды көрүшөт.
3. Катышкан мамлекеттер билим берүүгө тиешеси бар, атап айтканда бүткүл дүйнө жүзүндө нааданчылыкты жана сабатсыздыкты жоюуга көмөк көрсөтүү жана илимий-техникалык билимдерге жана окутуунун азыркы кездеги ыкмаларына мүмкүнчүлүк алууну жеңилдетүү максатында эл аралык кызматташтыкты колдошот жана өнүктүрүшөт. Ушуга байланыштуу өнүгүп жаткан өлкөлөрдүн керектөөлөрүнө өзгөчө көңүл бурулууга тийиш.

#### 29-статья

1. Катышкан мамлекеттер балага билим берүү:

а) баланын инсанын, талантын жана акыл-эси менен мүчө боюнун мүмкүнчүлүктөрүн эң толук көлөмдө өнүктүүрүгө;

б) Бириккен Улуттар Уюмунун Уставында жарыяланган адам укуктарын жана негизги эркиндиктерин, ошондой эле принциптерин урматтоого тарбиялоого;

с) баланын ата-энесине, анын маданий өз алдынчалыгына, тилине жана дөөлөттөрүнө, бала жашаган өлкөнүн, ал төрөлгөн өлкөнүн улуттук дөөлөттөрүнө, анын өзүнүн өлкөсүнөн айырмаланган цивилизацияларды урматтоого тарбиялоого;

д) баланы эркин коомдо түшүнүү, ынтымак, сабырдуулук, эркектер менен аялдардын ортосундагы тең укуктуулуктун жана бүткүл элдердин, этностук, улуттук жана диний топтордун, ошондой эле жергиликтүү калктын ичиндеги адамдардын ортосундагы достуктун рухунда аң-сезимдүү жашоого тарбиялоого;

е) курчап турган табиятты урматтоого тарбиялоого багытталууга тийиш экендиги менен макул болушат.

2. Ушул статьянын же 28-статьянын эч бир бөлүгү айрым адамдардын жана органдардын окуу жайларын түзүү жана аларга ушул статьянын 1-пунктунда баяндалган принциптерди такай сактоонун жана мындай окуу жайларында берилүүчү билим мамлекетте белгилениши мүмкүн болгон минималдуу нормаларга ылайык келиши жөнүндө талаптарды аткарууну сактоонун шартында аларга жетекчилик кылуу эркиндигин чектөөчү нерселер катары түшүндүрүлбөйт.

### 30-статья

Этностук, диний же тилдик азчылыктар болгон мамлекеттерде же жергиликтүү калктын ичинен ушундай адамдар болгондо, ушундай азчылыктарга жана жергиликтүү калкка таандык болгон балага өзүнүн тобунун башка мүчөлөрү менен биргелешип, өз маданиятын пайдалануу, өз динин тутуу жана анын каадаларын аткаруу, ошондой эле эне тилин пайдалануу укугунан баш тартылышы мүмкүн эмес.

### 31-статья

1. Катышкан мамлекеттер баланын эс алууга жана көңүл ачууга, өзүнүн курагына ылайык келген оюндарга жана оюн-зоок иш-чараларына катышууга, маданий турмушка эркин катышууга жана искусствого катышууга болгон укугун таанышат.

2. Катышкан мамлекеттер баланын маданий и1078 жана чыгармачыл турмушка ар тараптан катышуу укугун урматташат жана колдошот, маданий жана чыгармачыл иши, убактысын өткөрүшү жана эс алышы үчүн тиешелүү жана бирдей мүмкүнчүлүктөрдүн берилишине көмөк көрсөтүшөт.

### 32-статья

1. Катышкан мамлекеттер баланын ден соолугуна коркунуч келтирген же анын билим алышына тоскоолдук кылган, же болбосо анын саламаттыгына же мүчө боюнун, акыл эсинин, рухий, моралдык жана социалдык өнүгүшүнө зыян келтирүүчү экономикалык эзүүдөн жана ар кандай ишти аткаруудан коргоо укугун таанышат.

2. Катышкан мамлекеттер ушул статьяны жүзөгө ашырууну камсыз кылуу үчүн мыйзамдык, административдик жана социалдык чараларды, ошондой эле билим берүү жагындагы чараларды көрүшөт. Бул максаттарда башка эл аралык документтердин тиешелүү жоболорун жетекчиликке алуу менен катышкан мамлекеттер, атап айтканда:

а) баланын эң төмөнкү курагын же аны жумушка кабыл алуу үчүн зарыл болгон эң төмөнкү куракты белгилешет;

б) баланын жумуш күнүнүн узактыгы жана эмгек шарттары жөнүндө зарыл талаптарды аныкташат;

с) ушул статьяны натыйжалуу жүзөгө ашырууну камсыз кылуу үчүн жазанын тиешелүү түрлөрүн же башка санкцияларды карашат.

### 33-статья

Катышкан мамлекеттер балдарды баңгилик каражаттарды жана психотроптук заттарды колдонуудан тиешелүү эл аралык келишимдерде аныкталгандай коргоо жана мындай заттарды мыйзамга жат өндүрүштө жана аларды сатууда балдарды пайдаланууга жол бербөө үчүн бардык чараларды, анын ичинде мыйзамдык, административдик жана социалдык чараларды, ошондой билим берүү жагындагы чараларды керүшөт.

### 34-статья



Катышкан мамлекеттер баланы сексуалдык мажбурлоонун жана сексуалдык жагынан бузуунун бардык түрлөрүнөн сактоого милдеттенишет. Бул максаттарда катышкан мамлекеттер, атап айтканда улуттук, кош тараптуу жана көп тараптуу деңгээлдерде:

а) баланы ар кандай мыйзамсыз сексуалдык иш-аракетке тартууну же мажбурлоону;

б) балдарды сойкулук иштерге тартуу же башка сексуалдык практикада колдонуу максаттарында пайдаланууну;

с) балдарды \_\_\_\_\_ порнографияда жана порнографиялык материалдарда колдонуу максаттарында пайдаланууну болтурбай коюу үчүн бардык чараларды көрүшөт.

### 35-статья

Катышкан мамлекеттер улуттук, кош тараптуу жана көп тараптуу деңгээлдерде ар кандай максаттарда жана балдарды ар кандай түрдө уурдоону, балдар менен соода кылууну же алар менен контрабанда жүргүзүүнү болтурбай коюу үчүн зарыл болгон бардык чараларды көрүшөт.

### 36-статья

Катышкан мамлекеттер баланын жыргалчылыгынын ар кандай аспектилерине зыян келтирүү менен ага зомбулук көрсөтүүнүн башка бардык түрлөрүнөн баланы коргошот.

### 37-статья

Катышкан мамлекеттер:

а) бир дагы баланын кыйноолорго же башка катаал, ырайымсыз же анын кадыр-баркын кемсинткен мамилеге же жазага тартылбашын камсыз кылышат. 18 жашка толо элек адамдар тарабынан кылмыштар үчүн аны жазадан бошотуунун мүмкүнчүлүгү каралбаган өлүм жазасы да, өмүр бою түрмөгө отургузууда каралбайт;

б) бир дагы бала мыйзамсыз түрдө же зомбулук менен эркинен ажыратылбашын камсыз кылышат. Баланы камакка алуу, кармоо же түрмөгө отургузуу мыйзамга ылайык жүзөгө ашырылат жана өзгөчө чара катарында гана тиешелүү түрдө убакыттын мүмкүн болушунча кыска мөөнөтүнүн ичинде гана пайдаланылат;

с) эркинен ажыратылган ар бир бала өзүнүн курагына таандык бопгон керектөөлөрүн эске алуу менен өзүнүн инсандыгынын ажырагыс кадыр-баркынын урматталышынан жана ага гумандуу мамиле жасалышынан пайдаланышын камсыз кылат. Атап айтканда, эркинен ажыратылган ар бир бала, эгерде баланын жогорку таламдарында мындай кылууга болбойт деп эсептелбесе, бала чоңдордон бөлөк кармалууга тийиш, өзгөчө жагдайлардан башка учурларда ал өзүнүн үй-бүлөсү менен кат жазышуу жана жолугушуу аркылуу байланышта болууга укуктуу болушу керек;

д) эркинен ажыратылган ар бир бала укуктук жана башка тиешелүү жардамга токтоосуз мүмкүнчүлүк алышын, ошондой эле өзүнүн эркинен ажыратылышынын мыйзамдуулугун сот алдында же башка компетенттүү, көз карандысыз жана келишпес органдын алдында талашуу укугун жана мына u1091 ушундай ар кандай процессуалдык аракетке карата алардын токтоосуз чечим кабыл алышын талап кылуу укугун камсыз кылышат.

### 38-статья .

1. Катышкан мамлекеттер куралдуу чыр-чатактардын учурунда балдарга карата колдонулуучу жана балдарга тиешеси бар эл аралык гуманитардык укуктун нормаларын урматтоого милдеттенишет жана алардын сакталышын камсыз кылышат.

2. Катышкан мамлекеттер 15 жаш куракка толо элек балдардын согуш аракеттерине тикелей катышпашын камсыз кылуу үчүн бардык мүмкүн болгон чараларды көрүшөт.

3. Катышкан мамлекеттер 15 жаш куракка толо элек ар кандай адамды өзүнүн куралдуу күчтөрүндө кызмат өтөөгө чакыруудан карманышат. 15 жаш куракка толгон адамдардын ичинен, 18 жашка али толо элек адамдарды аскерге алууда катышкан мамлекеттер жашы кыйла улуу адамдарды алууга аракет кылышат.

4. Катышкан мамлекеттер куралдуу чыр-чатактардын убагында граждандык калкты коргоого байланыштуу эл аралык гуманитардык укук боюнча өз милдеттерине ылайык куралдуу чыр чатактарга аралашкан балдарды коргоону жана аларды багууну камсыз кылуу максатында бардык чараларды көрүшөт.

### 39-статья

Катышкан мамлекеттер этибарга албоонун, өзүүнүн же кыяналык кылуунун, кыйноонун же ар кандай башка катаал, ырайымсыз же кадыр-баркты кемсинткен мамиленин, жазанын же куралдуу чыр-чатактардын түрлөрүнүн курмандыгы болгон баланын дене боюу жана психологиялык жагынан калыбына келишине жана социалдык реинтеграцияланышына көмөк көрсөтүү үчүн бардык зарыл болгон чараларды көрүшөт. Мындай калыбына келтирүү жана реинтеграциялоо баланын ден соолугун, анын өзүн жана кадыр-баркын сыйлоону камсыз кылган шарттарда жүзөгө ашырылууга тийиш.

#### 40-статья

1. Катышкан мамлекеттер жазык мыйзамдарын бузган катары эсептелген, аны бузгандыгы үчүн айыпталып же айыптуу деп таанылып жаткан ар бир баланын укугун таанышат, баланын кадыр-баркын жана маанилүүлүгүн өнүктүрүүгө көмөк көрсөткөн, адам укуктарына жана башкалардын негизги эркиндиктерине карата урматтоону бекемдеген кайрылууларды таанышат жана u1084 мында баланын курагы менен анын реинтеграцияланышына жана анын коомдо пайдалуу ролду аткарышына көмөк көрсөтүүнүн талапка ылайык келиши эске алынат.

2. Бул максаттарда эл аралык документтердин тиешелүү жоболорун эске алуу менен катышкан мамлекеттер, атап айтканда:

а) бир дагы бала аракет же аракетсиздикти жасап жаткан мезгилде улуттук же эл аралык укукта тыюу салынбаган аракетти же аракетсиздикти жасагандыгынын себеби боюнча жазык мыйзамдарын бузган дел эсептелбешин, айыпталбашын жана айыптуу деп таанылбашын;

б) жазык мыйзамдарын бузган деп эсептелген же аны бузгандыгы үчүн айыпталып жаткан ар бир баланын эң жок дегенде төмөндөгүдөй гарантияларын;

1) мыйзамга ылайык анын күнөөсү далилденгенге чейин айыптуу эместигинин презүмпциясын;

2) ага каршы коюлган айыптоолор жөнүндө токтоосуз жана түздөн-түз маалымат берүүнү, зарыл болгондо анын ата-энеси же мыйзамдуу көзөмөлчүлөрү аркылуу өзүн коргоону жүзөгө ашыруу жана даярдоо учурунда укуктук жана башка зарыл жардам алууну;

3) мыйзамга ылайык адвокаттын же башка тиешелүү адамдын катышуусу менен акыйкат угуунун жүрүшүндө, эгерде бул баланын жогорку таламдарына карама-каршы келбейт деп эсептелсе, атап айтканда анын курагын же анын ата-энесинин же мыйзамдуу көзөмөлчүлөрүнүн абалын, курагын же анын ата-энесинин же мыйзамдуу көзөмөлчүлөрүнүн абалын эске алуу менен каралып жаткан маселе боюнча компетенттүү, көз карандысыз жана келишпес орган тарабынан кечиктирилгис чечим кабыл алууну;

4) күбө катары көрсөтмө берүүгө же күнөөсүн мойнуна алууга мажбурлоодон эркин болууну; айып коюучу күбөлөрдүн көрсөтмөлөрүн өз алдынча, же болбосо башка адамдардын жардамы менен иликтөөнү жана актоочу күбөлөрдүн бирдей катышуусун камсыз кылууну жана алардын көрсөтмөлөрүн иликтөөнү;

5) эгерде бала жазык мыйзамдарын бузду деп эсептелсе, ушуга байланыштуу кабыл алынган тиешелүү чечимди жана ар кандай чараны жогору турган компетенттүү, көз карандысыз жана келишпес орган же сот органы тарабынан мыйзамга ылайык кароону;

6) эгерде бала u1082 колдонулган тилди түшүнбөсө же ошол тилде сүйлөбөсө тилмечтин акысыз жардамын;

7) териштирүүнүн бардык стадияларында анын жеке турмушун толук урматтоону камсыз кылышат.

3. Катышкан мамлекеттер жазык мыйзамдарын бузган деп эсептелген, аны бузгандыгы үчүн айыпталган же айыптуу деп таанылган балдарга түздөн-түз тиешеси бар мыйзамдарды, жол-жоболорду, органдарды жана мекемелерди, атап айтканда;

а) балдардын жазык мыйзамдарын бузууга жөндөмсүз деп эсептелген эң төмөнкү курагын белгилөөнү;

б) зарыл жана керек болгондо мындай балдар менен адам укуктарын толук сактоо жана укуктук гарантияларды сактоо шартында соттук териштирүүнү пайдаланбастан мамиле жасоо боюнча чараларды көрүүнү белгилөөгө көмөк көрсөтүүгө аракеттенет.

4. Баланын жыргалчылыгына, ошондой эле анын абалына жана кылмышынын мүнөзүнө ылайык келген мамилени камсыз кылуу максатында аны мекемелерде багууну алмаштырган багуу, камкордук кылуу жана көзөмөлдүк кылуу жөнүндө жобо, консультативдик кызмат көрсөтүүлөр, сыноо мөөнөтүн белгилөө, тарбиялоо, окутуунун жана кесиптик даярдоонун программасы жана багуунун башка түрлөрү сыяктуу ар кандай иш чаралардын болушу зарыл.

#### 41-статья

Көпчүлүк даражада баланын укуктарын жүзөгө ашырууга көмөк көрсөткөн жана төмөндөгүлөрдө камтылган:

а) катышкан мамлекеттин мыйзамында;

б) аталган мамлекетке карата колдонулуучу эл аралык укуктун нормаларында камтылышы мүмкүн болгон ар кандай жоболорго ушул Конвенциянын эч тиешеси болбойт.

#### 42-статья

Катышкан мамлекеттер тиешелүү жана таасирдүү каражаттарды пайдалануу менен чоңдорго да, балдарга да Конвенциянын принциптери жана жоболору жөнүндө кеңири маалымдоого милдеттенишет.

#### 43-статья

1. Ушул Конвенцияга ылайык кабыл алынган милдеттенмелердин катышкан мамлекеттер тарабынан аткарылышына жетишүүнүн прогрессин камсыз кылуу максатында Баланын укуктары боюнча комитет түзүлүп, ал төмөндө каралган милдеттерди аткарат.

2. Комитет жогорку адеп-ахлактык сапаттарга ээ болгон жана ушул Конвенцияда камтылган жактарда компетенттүү деп таанылган он эксперттен турат.

Комитеттин мүчөлөрү катышкан мамлекеттер тарабынан алардын граждандарынын ичинен шайланат жана жеке сапаттары менен айырмаланышат, анын үстүнө географиялык жактан акыйкат бөлүштүрүүгө, ошондой эле башкы укуктук системаларга көңүл бурулат.

3. Комитеттин мүчөлөрү катышкан мамлекеттер көрсөткөн адамдардын тизмесине киргизилгендердин ичинен жашыруун добуш берүү аркылуу шайланат. Катышкан ар бир мамлекет өз граждандарынын ичинен бир адамды көрсөтө алат.

4. Комитетке алгачкы шайлоолор ушул Конвенция күчүнө кирген күндөн тартып алты айдан кечиктирилбестен, ал эми кийин эки жылда бир жолу өткөрүлөт. Ар бир шайлоого эң жок дегенде төрт ай калганда Бириккен Улуттар Уюмунун Башкы катчысы катышкан мамлекеттерге өз кандидатураларын эки айдын ичинде көрсөтүүнү сунуш кылган кат менен кайрылат. Андан кийин Башкы катчы мына ушундай жол менен көрсөтүүлгөн бардык адамдардын тизмесин бул адамдарды көрсөткөн катышкан мамлекеттерди көрсөтүү менен алфавиттик тартипте тизме түзөт жана бул тизмени ушул Конвенциянын катышуучуларына берет.

5. Шайлоо Башкы катчы тарабынан чакырылган катышкан мамлекеттердин кеңешмелеринде Бириккен Улуттар Уюмунун Борбордук мекемелеринде өткөрүлөт. Катышкан мамлекеттердин үчтөн экиси кворум түзгөн мындай кеңешмелерде Комитеттин курамына добуштардын көпчөлүгүн жана катышкан мамлекеттердин өкүлдөрүнүн добуш берүүгө катышкандарынын көпчүлүк добушун алган кандидаттар шайланды деп эсептелет.

6. Комитеттин мүчөлөрү төрт жылдык мөөнөткө шайланат. Алар өз кандидатуралары кайталап көрсөтүлгөндө кайра шайланууга укуктуу болушат. Алгачкы шайлоолордо шайлануучу беш мүчөнүн ыйгарым укуктарынын мөөнөтү эки жылдык мезгилдин акырында аяктайт; алгачкы шайлоодон кийин токтоосуз түрдө бул беш мүчөнүн ысымдары кеңешменин председатели тарабынан жребий боюнча аныкталат.

7. Комитеттин кандайдыр бир мүчөсү өлгөндө же отставкага кеткенде же ал кандайдыр бир себеп боюнча Комитеттин мүчөсүнүн милдетин андан ары аткара албаганда, Комитеттин ошол мүчөсүн көрсөткөн катышкан мамлекет Комитет жактырган шартта калган мөөнөткө өз граждандарынын ичинен башка экспертти дайындайт.

8. Комитет өзүнүн жол-жоболорунун жекече эрежелерин белгилейт.

9. Комитет өзүнүн кызмат адамдарын эки жылдык мөөнөткө шайлайт.

10. Комитеттин сессиялары, эреже катары, Бириккен Улуттар Уюмунун Борбордук мекемелеринде же Комитет тарабынан аныкталган башка ар кандай ылайыктуу жерде өткөрүлөт. Комитет, эреже катары, өз сессияларын жыл сайын өткөрөт. Комитеттин сессияларынын узактыгы Башкы Ассамблея жактырган шартта ушул Конвенцияга катышкан мамлекеттердин кеңешмесинде аныкталат жана зарыл учурда кайра каралат.

11. Бириккен Улуттар Уюмунун Башкы катчысы Комитет өзүнүн функцияларын ушул Конвенцияга ылайык натыйжалуу жүзөгө ашырыш үчүн зарыл болгон кызматкерлерди жана материалдык каражаттарды берет.

12. Ушул Конвенцияга ылайык түзүлгөн Комитеттин мүчөлөрү Бириккен Улуттар Уюмунун каражаттарынан Башкы Ассамблея тарабынан белгиленүүчү тартипте жана шарттарда алышат.

#### 44-статья

1. Катышкан мамлекеттер Комитетке Бириккен Улуттар уюмунун Башкы Катчысы аркылуу Конвенцияда таанылган укуктарды бекемдөө жана бул укуктарды жүзөгө ашырууда жетишилген прогресс жөнүндө докладдарды:

- a) тиешелүү катышкан мамлекет үчүн Конвенция күчүнө киргенден кийин эки жылдын ичинде;
- b) кийин ар бир беш жылда берип турууга милдеттенет.

2. Ушул статьяга ылайык берилүүчү докладдарда ушул Конвенция боюнча милдеттенмелерди аткаруунун даражадасына таасир тийгизген, келип чыккан факторлор жана кыйынчылыктар көрсөтүлөт. Докладда ошондой эле Конвенциянын аталган өлкөдө колдонулушунун Комитеттин толук түшүнүшүнүн камсыз кылуу үчүн жетиштүү маалымат да камтылат.

3. Комитетке ар тараптуу алгачкы доклад берген катышкан мамлекетке ушул статьянын 1-пунктуна ылайык берилүүчү кийинки докладдарында кайталап берүүнүн зарылдыгы болбойт.

4. Комитет ушул Конвенцияны жүзөгө ашырууга байланыштуу кошумча маалыматты мамлекеттен сурап u1072 алышы мүмкүн.

5. Комитеттин иши жөнүндө докладдар эки жылда бир жолу Башкы Ассамблеяга Экономикалык Социалдык Кеңештин көмөкчүлүгү астында берилип турат.

6. Катышкан мамлекеттер өз докладдарынын өздөрүнүн өлкөлөрүндө кеңири маалымдуулукка ээ болушун камсыз кылышат.

#### 45-статья

Конвенцияны натыйжалуу жүзөгө ашырууга көмөк көрсөтүү жана ушул Конвенцияда камтылган эл аралык кызматташтыкты кубаттоо максатында:

a) Бириккен Улуттар Уюмунун адистештирилген мекемелери, Балдар фондусу жана Бириккен Улуттар Уюмунун башкы органдары алардын ыйгарым укуктарынын чөйрөсүнө кирген маселелерди кароодо ушул Конвенциянын ушундай жоболорун жүзөгө ашыруу жөнүндө маселелерди кароодо өкүл болууга укуктуу. Комитет Бириккен Улуттар Уюмунун адистештирилген мекемелерине, Балдар фондусуна жана башка компетенттүү органдарга өзүн максатка ылайыктуу деп эсептеген кезде алардын тиешелүү ыйгарым укуктарын чөйрөсүнө кирген жактарында Конвенцияны жүзөгө ашыруу боюнча эксперттердин корутундусун бериши мүмкүн. Комитет Бириккен Улуттар Уюмунун адистештирилген мекемелерине, Балдар фондусуна жана Бириккен Улуттар Уюмунун башка органдарына алардын иш чөйрөсүнө кирген жактарда Конвенциянын жүзөгө ашырылышы жөнүндө докладдарды берүүнү сунуш кылышы мүмкүн;

b) Комитет өзү максатка ылайыктуу деп тапкан кезде Бириккен Улуттар Уюмунун адистештирилген мекемелерине, Балдар фондусуна жана башка компетенттүү органдарга катышкан мамлекеттердин техникалык консультация же жардам көрсөтүү жөнүндө өтүнүчү камтылган же ушуга муктаж экендиги көрсөтүлгөн ар кандай докладдарды, ошондой эле ушундай өтүнүчтөр же көрсөтмөлөр жаатындагы Комитеттин пикирлерин жана сунуштарын жөнөтөт;

c) Комитет өзүнүн атынан баланын укуктарына тиешелүү айрым маселелер боюнча иликтөө жүргүзүүнү Башкы катчыга сунуш киргизүүнү Башкы Ассамблеядан өтүнүшү мүмкүн;

d) Комитет ушул Конвенциянын 44 жана 45-статьяларына ылайык алынган маалыматка негизделген жалпы мүнөздөгү сунуштарды жана сунуштамаларды киргизиши мүмкүн. Мындай жалпы мүнөздөгү сунуштар жана сунуштамалар ишке тиешеси бар ар кандай катышкан мамлекетке жөнөтүлөт жана катышка н мамлекеттердин пикирлери болсо, алар менен кошо Башкы Ассамблеяга билдирилет.

#### 46-статья

Ушул Конвенцияга бардык мамлекеттер кол коё алат.

#### 47-статья

Бул Конвенция ратификацияланууга тийиш. Ратификациялык грамоталар Бириккен Улуттар Уюмунун Башкы катчысына сактоого берилет.

#### 48-статья

Ушул Конвенцияга ар кандай мамлекет кошула алат. Кошулуу жөнүндө документтер Бириккен Улуттар Уюмунун Башкы катчысына сактоого берилет.

#### 49-статья

1. Ушул Конвенция жыйырманчы ратификациялык грамота же кошулуу жөнүндө документ Бириккен Улуттар Уюмунун Башкы катчысына сактоого берилгенден отуз күндөн кийин күчүнө кирет. 2. Ушул Конвенцияны ратификациялаган же ага жыйырманчы ратификациялык грамотаны же кошулуу жөнүндө документти сактоого бергенден кийин кошулган ар бир мамлекет үчүн ушул Конвенцияга мындай мамлекет тарабынан анын ратификациялык грамотасы же кошулуу жөнүндө документ сактоого берилгенден отуз күндөн кийин күчүнө кирет.

#### 50-статья

1. Ар кандай катышкан мамлекет түзөтүү сунуш кылышы жана аны Бириккен Улуттар Уюмунун Башкы катчысына бериши мүмкүн. Башкы катчы берилген түзөтүүнү алар ушул сунуштарды кароо жана алар боюнча добуш берүүнү өткөрүү максатында катышкан мамлекеттердин конференциясын чакырууга макул же макул эместигин көрсөтүшүн өтүнүү менен катышкан мамлекеттерге сунуш кылынган түзөтүүнү жиберет. Эгерде мындай билдирүү берилген күндөн тартып төрт айдын ичинде эң жок дегенде катышкан мамлекеттердин үчтөн бири макул болсо, Башкы катчы мындай конференцияны Бириккен Улуттар Уюмунун атынан чакырат. Катышкан мамлекеттердин конференцияга катышкан жана добуш берүүгө катышкан көпчүлүгү тарабынан кабыл алынган түзөтүү Башкы Ассамблеяга бекитүүгө берилет.

2. Ушул статьянын 1-пунктуна ылайык кабыл алынган түзөтүү Бириккен Улуттар Уюмунун Башкы Ассамблеясы тарабынан бекитилгенден кийин жана ал катышкан мамлекеттердин үчтөн экисинин көпчүлүгү и1076 добушу менен кабыл алынгандан кийин күчүнө кирет.

3. Түзөтүү күчүнө киргенден кийин ал аны кабыл алган катышкан мамлекеттер үчүн милдеттүү болуп калат, ал эми башка катышкан мамлекеттер үчүн ушул Конвенциянын жоболору жана алар тарабынан кабыл алынган мурдагы ар кандай түзөтүүлөр милдеттүү бойдон калат.

#### 51-статья

1. Бириккен Улуттар Уюмунун Башкы катчысы мамлекеттер тарабынан ратификациялоо же кошулуу учурунда жасалган сунуштардын текстин алат жана бардык мамлекеттерге жиберет.

2. Ушул Конвенцияны максаттарына жана милдеттерине ылайык келбеген сунуштарга жол берилбейт.

3. Сунуштар Бириккен Улуттар Уюмунун Башкы катчысына жиберилген тиешелүү билдирүү аркылуу ар кандай мезгилде алынып салынышы мүмкүн, ал бул тууралуу бардык мамлекеттерге андан кийин билдирет. Мындай билдирүү Башкы катчы аны алган күндөн тартып күчүнө кирет.v

#### 52-статья

Ар бир катышкан мамлекет ушул Конвенцияны Бириккен Улуттар Уюмунун Башкы катчысына кат жүзүндө билдирүү жасоо аркылуу денонсациялай алат. Денонсация Башкы катчы билдирүүнү алгандан бир жыл өткөндөн кийин күчүнө кирет.

#### 53-статья

Бириккен Улуттар Уюмунун Башкы катчысы ушул Конвенциянын депозитарийи болуп дайындалат.

#### 54-статья

Ушул Конвенциянын англис, араб, испан, кытай, орус жана француз тилиндеги бирдей кучке ээ болгон түп нускалары Бириккен Улуттар Уюмунун Башкы катчысына сактоого берилет. Ушуларды күбөлөндүрүп, өздөрүнүн тиешелүү өкмөттөрү тарабынан белгилүү даражада ыйгарым укук берилген төмөндө кол койгон ыйгарым укуктуу өкүлдөрү ушул Конвенцияга кол коюшту. \_\_\_

## **Профсоюз уюмунун мүчөлөрү эмнеге милдеттүү?**

- 1.Профсоюз уюмунун Уставын жана Жободо көрсөтүлгөндөрдү сактоого
- 2.Профсоюз уюмунун иштерине, чогулуштарына катышууга
- 3.Чогулуштун чечимдерин аткарууга
- 4.Профсоюз уюмунун мүчөлөрүнүн укуктарын коргоодо тилектештик көрсөтүүгө
- 5.Ар ай сайын мүчөлүк акыларды толоп турууга

## **Профсоюз уюмунун мүчөлөрү эмнеге укуктуу?**

1. Өзүнүн эмгектик жана кесиптик укуктарын коргоого
2. Профсоюз чогулуштарында эркин талкуу жүргүзүүгө, өз оюн ачык билдирүүгө
3. Шайлоого жана шайланууга
4. Профсоюз тарабынан укуктук жана материалдык жардамдарды акысыз алууга
5. Эс алуу үчүн жеңилдетилген жолдонмолорду алууга

**КР ББ мыйзамы.21статья**

**Окуучунун укугу жана милдеттери**

### **Окуучу укуктуу:**

1. Мамлекеттик билим берүү стандартына ылайык билим алууга, таңдоого
2. Мектептин башкаруу ишине катышууга
3. Адамдык ар-намысына сөз тийгизбөөгө
4. Жекече көз карашын ачык айтууга

### **Окуучу милдеттүү:**

1. Мектептин ички тартип эрежелерин сактоого

2. Улуттук каада-салтын сыйлоого
3. Өз мектебинин абийири, ар-намысы үчүн күрөшүүгө
4. Мугалимдерди, жоро-жолдошторун сыйлоого
5. Мектеп мүлкүнө жоопкерчилик мене мамиле кылууга
6. Мектепке келтирилген зыяны үчүн КРнын Мыйзамына ылайык жоопкерчилик тартууга

# МУГАЛИМДИН СТАТУСУ ЖӨНҮНДӨ» КР МЫЙЗАМЫНЫН ДОЛБООРУ

## Урматтуу кесиптештер!

«Мугалимдин статусу жөнүндө» Кыргыз Республикасынын мыйзамына өзгөртүүлөрдү киргизүү тууралуу" Кыргыз Республикасынын мыйзам долбоору 2021-жылдын 7-сентябрынан тартып коомдук талкууга коюлат. Областтык, райондук, шаардык кесиптик бирлик комитеттери аталган мыйзамдын 7-беренесине киргизиле турган өзгөртүүлөр боюнча өзүңөрдүн сунушуңарды Борбордук комитеттин электрондук дарегине жиберипиздер.

## *Долбоор*

«Мугалимдин статусу жөнүндө» Кыргыз Республикасынын Мыйзамына  
өзгөртүүлөрдү киргизүү тууралуу  
Кыргыз Республикасынын Мыйзамы

### 1-берене

«Мугалимдин статусу жөнүндө» Кыргыз Республикасынын Мыйзамына  
(Кыргыз Республикасынын Жогорку Кеңешинин жарчысы, 2000-ж., N11, 638-ст.)

төмөнкүдөй өзгөртүүлөр киргизилсин:

7-берене төмөнкүдөй он жетинчи жана он сегизинчи бөлүктөр менен толукталсын:

Жалпы билим берүү уюмдарында республикалык, эл аралык предметтик олимпиадаларда жеңишке жетишкен окуучуну даярдаган мугалимге үч айлык оклад сыйлык катары берилет.

Жалпы билим берүү уюмдарында он жылдан кем эмес иштеген мугалимге бир жолу төлөнүүчү 10 000 эсептик көрсөткүч сый акы берилет.

Сый акы берүүнүн тартиби Министрлер Кабинетинин чечими менен аныкталат.

### 2-берене



1. Ушул Мыйзам расмий жарыяланган күндөн тартып күчүнө кирет.
2. Кыргыз Республикасынын Министрлер Кабинети өзүнүн чечимдерин алты айлык мөөнөттө ушул Мыйзамга ылайык келтирсин.

**Кыргыз Республикасынын  
Президенти**

**«Кыргыз Республикасынын «Мугалимдердин статусу жөнүндө»  
мыйзамына өзгөртүүлөрдү киргизүү тууралуу»  
Кыргыз Республикасынын мыйзам долбооруна  
МААЛЫМКАТ-НЕГИЗДЕМЕ**

**1. Долбоордун максаты жана милдеттери**

Ушул Кыргыз Республикасынын Мыйзамынын долбоорунун максаты Кыргыз Республикасынын жалпы билим берүү мекемелеринде иштеген мугалимдердин ишмердүүлүктөрүнө шыктандыруу жана социалдык-финансылык жактан колдоо болуп саналат.

**2. Баяндоочу бөлүк**

Билим берүү сапатын жакшыртуу компетенттүү, билимдүү мугалимдерден көз каранды. Ошондой эле билим берүүдөгү ийгиликтин негизги фактору – мугалимдин сапатында жатат. Мамлекет структураны, баалоо системасын, кайталанма талаптарды, сынактарды деги эле системаны канчалык өзгөртпөсүн, билим берүүнүн сапаты мыкты мугалимдер болмоюнча оңолбойт. Өлкөдө 2262 мектепте 1222661 окуучу билим алып, 83633 мугалим эмгектенет. Бүгүнкү күндө мугалимдерге окуучуларга билим, тарбия берүү жоопкерчиликтери жүктөлгөн жана ушул жараянды ишке ашырууну камсыздашат.

Сунушталып жаткан долбоор аркылуу “Мугалимдин статусу жөнүндө” Кыргыз Республикасынын мыйзамына өзгөртүүлөрдү киргизүү демилгеленип жатат. 7-берене төмөнкүдөй 17-бөлүк менен толуктоо сунушталат:

**Жалпы билим берүү уюмдарында республикалык, эл аралык предметтик олимпиадаларда жеңишке жетишкен окуучуну даярдаган мугалимге үч айлык оклад сыйлык катары берилет.**

Мугалимдин ар бир окуучу менен иштөөдө өзүндө окутууга болгон ишеними бийик болуп, окуучуларга да ишеним дем күч бере алышы керек. Окуучунун өзүн таанып билүүсүнө, адам катары өсүшүнө, эркин, сынчыл ой жүгүртүүсүнө жана эң жакшы тараптарын, таланттарын ачып берүү мугалимге байланыштуу. Алардын түйшүктүү ишмердүүлүктөрү билимдүү коомдун, улуттун келечегинин пайдубалынын негизи.

Мугалимдердин ишмердүүлүгүнө жоопкерчилик менен мамиле кылууга шыктандыруу максатында предметтик олимпиадаларда ийгиликтерге жетишкен окуучулардын мугалимдерине акчалай колдоо демилгеленет. Англияда жайгашкан Varkey фонду 2013-жылдан бери мугалимдердин глобалдык статусуна изилдөө жүргүзүп келет. Аталган фонддун изилдөөсүнө ылайык мугалимдин статусунун жогорулашы түздөн-түз окуучунун билим алуусуна таасир этерин белгилешкен. Ушул эле изилдөөдө мугалимдердин ишмердигин жакшыртуучу же мотивациясын арттыруунун жолдору катары татыктуу айлык, мугалимдердин мыкты иштерин сыйлоо сыяктуу сунуштар көрсөтүлгөн. Ошондуктан алардын педагогикалык ишмердүүлүктөрүн баалоо жана акчалай жактан колдой алсак билим сапатын жакшыртууга болот. Окуучуларды райондук, облустук же дүйнөлүк деңгээлде предметтик олимпиадаларга даярдоого өзгөчө көңүл бурулат. Акыл эмгекти талап кылган мээнетти жана убакытты алат. Билим берүү тармагындагы сынактар окуучулардын окууга кызыгууларын, жактырган кесиптерин берилүү менен терең изилдеп үйрөнүшөт. Мугалимдердин да өздөрүнүн үстүнөн иштөөлөрүнө туура келет. Ал эми алардын жаңы чакырыктарга ачык болууларына, изилдөөлөрүнө мамлекет тарабынан колдоо жана түрткү берүү зарыл.

“Мугалимдин статусу жөнүндө” Кыргыз Республикасынын мыйзамынын 7-беренесине төмөнкүдөй 18-бөлүк менен толуктоо сунушталат:

**Жалпы билим берүү уюмдарында он жылдан кем эмес иштеген мугалимге бир жолу төлөнүүчү 10 000 эсептик көрсөткүч сый акы берилет.**

Мугалимдер үчүн мамлекет тарабынан жеңилдиктер каралган эмес. Алсак, бардык жарандар төлөөчү киреше салыгы күч түзүмдөрүнүн кызматкерлеринен алынып салынган сыяктуу мугалимдерге жеңилдиктер жок. Буга кошумча мугалимдердин социалдык-тиричилигин түзүү жана финансылык-материалдык колдоо көрсөтүүгө багытталган мамлекеттик программалар жок. Өлкөдөгү кылмыштуулуктардын жана терс көрүнүштөрдөн алдын алууда мугалимдердин эмгеги чоң. Оору менен күрөшүүгө караганда, анын белгилери менен күрөшүү оңой жана алда канча жеңил болот. Ошол сыяктуу мугалимдер окуткан окуучулар мектептен терең билим, татыктуу тарбия алып чыгышса терс көрүнүштөр жоюлат. Жалпы билим берүү уюмдарында окуу сапатын жакшыртууга болот. Ошондуктан бул кесиптин аброюн көтөрүп, кадырлоо учурдун талабы жана жалпы билим берүү мектебинде сапатты жакшыртууну ишке ашыруу зарыл.

Кыргызстанда мугалимдердин орточо айлыгы социалдык төлөмдөрдү, киреше салыктарын кошпогондо 13843 сомду түзөт. Өлкөдөгү орточо айлыкты 16224 сомду эске алганда мугалимдин айлыгы орточо айлыктан да төмөн. Бул каражат менен мугалимдер өз турак жайларын алууга мүмкүн эмес жана көптөгөн билимдүү жаш мугалимдер кесибин алмаштырууга мажбур болуп келет. Сунушталып жаткан мыйзам долбоорун кабыл алуу менен мугалимдердин турак-жайга болгон муктаждыктарын чечүүгө жардам берет.

**3. Мүмкүн болуучу социалдык, экономикалык, укуктук, укук коргоочулук, гендердик, экологиялык, коррупциялык кесепеттердин божомолдору**

Кыргыз Республикасынын ушул Мыйзам долбоорун кабыл алуу терс социалдык, экономикалык, укуктук, укук коргоочулук, гендердик, экологиялык, коррупциялык кесепеттерге алып келбейт.

Ошол эле учурда, мыйзам долбоорун кабыл алуу республиканын жалпы билим берүү мектептеринин ишинин натыйжалуулугун жана көрсөтүлүүчү билим берүү кызматтарынын сапатын жогорулатууга мүмкүндүк берет, ошого жараша Кыргыз Республикасынын билим берүү тармагына жана окуучулардын билим сапатына оң таасирин тийгизет.

Мындан тышкары, окуучуларды предметтик олимпиадаларга даярдоодо мугалимдерде шыктануу пайда болот.

#### **4. Коомдук талкуунун жыйынтыктары жөнүндө маалымат**

“Ченемдик укуктук актылар жөнүндө” Кыргыз Республикасынын Мыйзамынын 22-беренесине ылайык мыйзам долбоор Кыргыз Республикасынын Жогорку Кеңешинин сайтына коомдук талкуу процедурасын өткөрүү үчүн жайгаштырылды.

#### **5. Долбоордун мыйзамдарга шайкеш келишине талдоо жүргүзүү**

Мыйзамдарды анализдөөнүн жыйынтыгында берилген долбоор колдонуудагы мыйзамдардын, ошондой эле Кыргыз Республикасы катышуучусу болгон, белгиленген тартипте күчүнө кирген эл аралык келишимдердин ченемдерине карама-каршы келбейт.

#### **6. Каржылоо зарылдыгы жөнүндө маалымат**

Кыргыз Республикасынын ушул Мыйзам долбоорун кабыл алуу республикалык бюджеттен финансылык сарптоолорго алып келет. Кыргыз Республикасынын Министрлер Кабинети кошумча каржылоо булактарын табууга тийиш.

#### **7. Жөнгө салуучулук таасирин талдоо жөнүндө маалымат**

Берилген долбоор жөнгө салуучулук таасирине талдоо жүргүзүүнү талап кылбайт, анткени ишкердикти жөнгө салууга багытталган эмес, себеби ишкердикти жөнгө салууга багытталган эмес.

Жогоруда айтылгандардын негизинде ушул Мыйзам долбоору Кыргыз Республикасынын Жогорку Кеңешинин кароосуна киргизилет.

**Кыргыз Республикасынын**

**Жогорку Кеңешинин депутаттары**

**«Мугалимдин статусу жөнүндө» Кыргыз Республикасынын Мыйзамына өзгөртүүлөрдү киргизүү тууралуу  
Кыргыз Республикасынын Мыйзам долбооруна  
САЛЫШТЫРУУ ТАБЛИЦАСЫ**

№ п/п	Колдонуудагы редакция	Сунушталган редакция
1	<p><b>7-статья. Материалдык жактан камсыз болуу укугу</b></p> <p>Мугалимдин кызмат акысынын өлчөмү Кыргыз Республикасынын мыйзамдарында аныкталган тартипте белгиленет.</p> <p>Мугалимдин кызмат акысы финансы жылына (12 ай) эсептелет.</p> <p>Жергиликтүү өз алдынча башкаруу органдары жергиликтүү бюджеттин эсебинен ар бир категориянын чегинде мугалимдердин кызмат акысына кошумчаларды белгилеши мүмкүн.</p> <p>Мектепке чейинки билим берүү, жалпы билим берүү, мектептен тышкары билим берүү, атайын билим берүү уюмдары, балдарга жана өспүрүмдөргө кошумча билим берүү уюмдары камкорчулук кеңеши менен макулдашуу боюнча жана Кыргыз Республикасынын мыйзамдарына ылайык өздүк, демөөрчүлүк каражаттардан педагог кызматкерлердин кошумча жана кошуп төлөнү өз алдынча белгилей алат.</p> <p>(Бешинчи бөлүк КР 2011-жылдын 8-августундагы № 150 Мыйзамына ылайык күчүн жоготту)</p> <p>Мугалимдин стандарттык ченемден (ставкадан) ашкан окуу-</p>	<p><b>7-статья. Материалдык жактан камсыз болуу укугу</b></p> <p>Мугалимдин кызмат акысынын өлчөмү Кыргыз Республикасынын мыйзамдарында аныкталган тартипте белгиленет.</p> <p>Мугалимдин кызмат акысы финансы жылына (12 ай) эсептелет.</p> <p>Жергиликтүү өз алдынча башкаруу органдары жергиликтүү бюджеттин эсебинен ар бир категориянын чегинде мугалимдердин кызмат акысына кошумчаларды белгилеши мүмкүн.</p> <p>Мектепке чейинки билим берүү, жалпы билим берүү, мектептен тышкары билим берүү, атайын билим берүү уюмдары, балдарга жана өспүрүмдөргө кошумча билим берүү уюмдары камкорчулук кеңеши менен макулдашуу боюнча жана Кыргыз Республикасынын мыйзамдарына ылайык өздүк, демөөрчүлүк каражаттардан педагог кызматкерлердин кошумча жана кошуп төлөнү өз алдынча белгилей алат.</p> <p>(Бешинчи бөлүк КР 2011-жылдын 8-августундагы № 150 Мыйзамына ылайык күчүн жоготту)</p> <p>Мугалимдин стандарттык ченемден (ставкадан) ашкан окуу-тарбия ишине акы төлөнөт.</p> <p>(Жетинчи бөлүк КР 2011-жылдын 8-августундагы №</p>

<p>тарбия ишине акы төленет.</p> <p>(Жетинчи бөлүк КР 2011-жылдын 8-августундагы № 150 Мыйзамына ылайык күчүн жоготту)</p> <p>(Сегизинчи бөлүк КР 2011-жылдын 8-августундагы № 150 Мыйзамына ылайык күчүн жоготту)</p> <p>(Тогузунчу бөлүк КР 2011-жылдын 8-августундагы № 150 Мыйзамына ылайык күчүн жоготту)</p> <p>Мамлекет мектептердин мугалимдерине жана жетекчилерине республикалык жана жергиликтүү бюджеттерден айтык акыны жыл ичинде толук көлөмдө өз убагында төлөп берүүнү камсыз кылат.</p> <p>Мугалимдердин айтык акысы өз убагында төлөнбөгөн учурда, аны төлөп берүү "Эмгек акыны, пенсияларды, пособиелерди жана башка социалдык төлөөлөрдү өз убагында берүүнү камсыз кылуу жөнүндө" Кыргыз Республикасынын Мыйзамына ылайык индексациялоо менен жүргүзүлөт.</p> <p>Бийик тоолуу жана алыскы айылдык райондордо иштеген мугалимдерге Кыргыз Республикасынын Өкмөтү белгилеген тартипте жеңилдиктер жана айтык акысына кошумча төлөөлөр каралат.</p> <p>Турак жай аянты менен камсыз кылынбагандарга же турак жай шарттарын жакшыртууга муктаж болгондорго жергиликтүү мамлекеттик администрациялар жана жергиликтүү өз алдынча башкаруу органдары тарабынан турак жай куруу үчүн жер участкатору берилет.</p>	<p>150 Мыйзамына ылайык күчүн жоготту)</p> <p>(Сегизинчи бөлүк КР 2011-жылдын 8-августундагы № 150 Мыйзамына ылайык күчүн жоготту)</p> <p>(Тогузунчу бөлүк КР 2011-жылдын 8-августундагы № 150 Мыйзамына ылайык күчүн жоготту)</p> <p>Мамлекет мектептердин мугалимдерине жана жетекчилерине республикалык жана жергиликтүү бюджеттерден айтык акыны жыл ичинде толук көлөмдө өз убагында төлөп берүүнү камсыз кылат.</p> <p>Мугалимдердин айтык акысы өз убагында төлөнбөгөн учурда, аны төлөп берүү "Эмгек акыны, пенсияларды, пособиелерди жана башка социалдык төлөөлөрдү өз убагында берүүнү камсыз кылуу жөнүндө" Кыргыз Республикасынын Мыйзамына ылайык индексациялоо менен жүргүзүлөт.</p> <p>Бийик тоолуу жана алыскы айылдык райондордо иштеген мугалимдерге Кыргыз Республикасынын Өкмөтү белгилеген тартипте жеңилдиктер жана айтык акысына кошумча төлөөлөр каралат.</p> <p>Турак жай аянты менен камсыз кылынбагандарга же турак жай шарттарын жакшыртууга муктаж болгондорго жергиликтүү мамлекеттик администрациялар жана жергиликтүү өз алдынча башкаруу органдары тарабынан турак жай куруу үчүн жер участкатору берилет.</p> <p>Мектепке чейинки билим берүү, жалпы билим берүү, мектептен тышкары билим берүү, атайын билим берүү уюмдарында, балдарга жана өспүрүмдөргө кошумча билим берүү уюмдарында иштеген илимдин кандидаты же докторунун окумуштуулук даражасы бар мугалимдерге Кыргыз Республикасынын мыйзамдарына ылайык</p>
--	--

<p>Мектепке чейинки билим берүү, жалпы билим берүү, мектептен тышкары билим берүү, атайын билим берүү уюмдарында, балдарга жана өспүрүмдөргө кошумча билим берүү уюмдарында иштеген илимдин кандидаты же докторунун окумуштуулук даражасы бар мугалимдерге Кыргыз Республикасынын мыйзамдарына ылайык кошумча акы белгиленет.</p> <p>Кыргыз Республикасынын мыйзамдарында каралбаган мугалимдин айлыгынан кармап калууларга тыюу салынат.</p> <p>Мектепке чейинки билим берүү, жалпы билим берүү, мектептен тышкары билим берүү, атайын билим берүү уюмдары, балдарга жана өспүрүмдөргө кошумча билим берүү уюмдары окуучулардын тандоосу боюнча факультативдик сабактарды, курстарды өткөрүүгө, ийримдерди, клубдарды, илимий студияларды, спорттук жана башка бирикмелерди уюштурууга, лекцияларга акы төлөп берүүгө каражат бөлүүгө укуктуу.</p>	<p>кошумча акы белгиленет.</p> <p>Кыргыз Республикасынын мыйзамдарында каралбаган мугалимдин айлыгынан кармап калууларга тыюу салынат.</p> <p>Мектепке чейинки билим берүү, жалпы билим берүү, мектептен тышкары билим берүү, атайын билим берүү уюмдары, балдарга жана өспүрүмдөргө кошумча билим берүү уюмдары окуучулардын тандоосу боюнча факультативдик сабактарды, курстарды өткөрүүгө, ийримдерди, клубдарды, илимий студияларды, спорттук жана башка бирикмелерди уюштурууга, лекцияларга акы төлөп берүүгө каражат бөлүүгө укуктуу.</p> <p><b>Жалпы билим берүү уюмдарында республикалык, эл аралык предметтик олимпиадаларда жеңишке жетишкен окуучуну даярдаган мугалимге үч айлык оклад сыйлык катары берилет.</b></p> <p><b>Жалпы билим берүү уюмдарында он жылдан кем эмес иштеген мугалимге бир жолу төлөнүүчү 10 000 эсептик көрсөткүч сый акы берилет.</b></p>
---	---











